



DIRECCIÓN DE POSGRADO EN INVESTIGACIÓN

MAESTRÍA EN ENSEÑANZA DE LAS CIENCIAS

“Enseñanza de la Ética en el Alumnado del Bachillerato de la Universidad Autónoma de Aguascalientes: una propuesta pedagógica en el aula”

T E S I S

QUE PARA OBTENER EL GRADO DE

MAESTRO EN ENSEÑANZA DE LAS CIENCIAS

Presenta

Lic. en Filosofía Francisco Javier Rodríguez Ortega

Directora de Tesis

Dra. Rosa María Ramírez Prado

Co-Directora

Dra. Irma Jiménez Saucedo

Asesoras de Tesis

Dra. Yadhira Leal Romero

Mtra. Evelin Merit Ventura Mena

Aguascalientes, Ags., México

Mayo 2021



UNIVERSIDAD POLITÉCNICA
DE AGUASCALIENTES



Aceptación del Documento de Tesis
Formato F-718/E Rev. A

Aguascalientes, Ags. a 12 Mayo de 2021.

Francisco Javier Rodríguez Ortega
Alumno de la Maestría en Enseñanza de las Ciencias
Presente

Después de haber sometido a revisión su trabajo final de tesis titulado, "**Enseñanza de la Ética en el Alumnado del Bachillerato de la Universidad Autónoma de Aguascalientes: una propuesta pedagógica en el aula**", y habiendo cumplido con todas las indicaciones que le hizo de la tesis el Comité Tutoral, le comunico que se le concede autorización para que proceda a la impresión final y empastado de la misma, como requisito para la obtención del grado.

Reciba un cordial saludo.

ATENTAMENTE

Dra. Irma Jiménez Saucedo
Coordinador de la Maestría en Enseñanza de la Ciencias

c.c.p. Archivo



Aceptación previa del Documento de Tesis
Formato F-718/D Rev. A

Aguascalientes, Ags. a 12 de Mayo de 2021.

Maestra Evelin Merit Ventura Mena
Directora de Posgrado e Investigación
P r e s e n t e

Los abajo firmantes, miembros del Comité Tutorial de la Tesis del alumno **Francisco Javier Rodríguez Ortega**, manifiestan que después de haber revisado su trabajo de tesis titulado "Enseñanza de la Ética en el Alumnado del Bachillerato de la Universidad Autónoma de Aguascalientes: una propuesta pedagógica en el aula", realizado bajo la dirección de Rosa maría Ramírez Prado y de Irma Jiménez Saucedo, el trabajo se **ACEPTA** para proceder a su impresión final y empastado.

ATENTAMENTE

Rosa María Ramírez Prado
Director de Tesis

Irma Jiménez Saucedo
Codirector de Tesis

Yadhira Leal Romero
Revisor de Tesis

Evelin Merit Ventura Mena
Revisor de Tesis

c.c.p. Archivo



CARTA DE CESIÓN DE DERECHOS DE AUTOR
Formato F-718/H Rev. A

DIRECCIÓN DE POSGRADO E INVESTIGACIÓN

Aguascalientes, Ags., a 12 de mayo de 2021.

Dirección de Posgrado e Investigación
PRESENTE

Bajo protesta de decir verdad, yo, Lic. en Filosofía Francisco Javier Rodríguez Ortega, con número de matrícula MC130032 adscrito al programa de posgrado de la Maestría en Enseñanza de las Ciencias, declaro ser el autor de la tesis de maestría titulada:

“Enseñanza de la Ética en el Alumnado del Bachillerato de la Universidad Autónoma de Aguascalientes: una propuesta pedagógica en el aula”

Reconozco de hecho y por derecho todo lo que le corresponde o pueda corresponderle por derechos patrimoniales a la Universidad Politécnica de Aguascalientes, conforme al artículo 83 de la Ley Federal del Derecho de Autor, reservando para mí los derechos morales de la misma obra.

Conforme a los intereses de la Universidad Politécnica de Aguascalientes la obra citada puede estar disponible en formato impreso en la biblioteca de la Universidad Politécnica de Aguascalientes y en formato electrónico de texto completo, en el sitio Web de la misma (http://www.upa.edu.mx/index.php/centro_informacion/) y puede ser copiada, reproducida, distribuida, transmitida, difundida y almacenada en cualquier tipo de formato impreso y medio electrónico, analógico o digital que se disponga en el presente y el futuro, así como de explotar cualquier parte de la misma.

De igual manera, es de mi conocimiento que la publicación de la tesis no tiene una finalidad lucrativa, sino académica; por lo que otorgo la autorización correspondiente para que la difusión pueda efectuarse ampliamente, a través de cualquier tipo de medios, tanto en red local como por vía Internet o de cualquier otro sistema o tecnología creada o por crearse, todo esto en apego al artículo 27 de la Ley Federal de Derechos de Autor.

Asimismo, manifiesto que la Universidad Politécnica de Aguascalientes queda liberado y deslindado de cualquier responsabilidad moral, social y jurídica que pueda darse u ocasionar conflictos con terceros a raíz de la información contenida en la tesis de mi autoría, como lo es el contenido, el estilo de la redacción y uso de las gráficas, imágenes, fotografías, tablas, datos, textos y el uso del software que se hubiera utilizado.

Sin otro asunto en particular, quedo de usted como su atento y seguro servidor.

Atentamente,

M.E.C. Francisco Javier Rodríguez Ortega
MC130032

Resumen

El desarrollo de este trabajo de investigación, en el contexto del perfil humanista en los alumnos de bachillerato de sexto semestre de la Universidad Autónoma de Aguascalientes. Se analizaron los saberes esperados que se encuentran descritos tanto en programa de materia: El ser humano y su condición ética, como del Plan de estudios 2012-2015; para llegar a identificar las carencias de valores, de formación cívica, de ética, etc. El propósito del estudio es identificar los problemas en la pérdida de valores del grupo poblacional de jóvenes entre 16 y 18 años cumplidos que conforman algunos grupos de estudiantes que cursan el bachillerato general de la Universidad Autónoma de Aguascalientes en el campus Central, mejor conocido como “prepa Petróleos”. No se puede hablar de pérdida de valores, *sino más bien de cambios en la comprensión del valor a través de los diversos cambios que existen en la naturaleza misma de la sociedad*, los cuales conllevan a cambios en las conductas y su comprensión. El desarrollo moral y las nociones de ética, específicamente de los valores, de los y las estudiantes que reciben formación ética en bachillerato son de gran relevancia para fomentar la autonomía y responsabilidad en las nuevas generaciones de jóvenes. Se plantea una investigación con un enfoque fenomenológico y metodología mixta (o híbrida), para conocer el desarrollo moral y ético de los estudiantes de Bachilleratos del Estado de Aguascalientes. El análisis de estudio se realizó por medio de la prueba de la “Z”. Además, las variables determinantes para la investigación con menos inferencia son: “V3, V4, V6 y V7”. Las variables que presentaron la guía para el desarrollo de la investigación son: “V1, V2, V5 y V8”. Entre los hallazgos se puede señalar que el 80% de los sujetos de la muestra o población consultada estudian el 6to semestre de bachillerato como forma de entender sus problemáticas sociales y existenciales.

Palabras claves: Moral, Ética, Autonomía, Responsabilidad, Valor, Virtud, Conciencia, Capacitación, Formación, Axiología.

Abstract

The development of this research work, in the context of the humanist profile in sixth semester high school students of the Autonomous University of Aguascalientes. The expected knowledge described both in the subject program: The human being and its ethical condition, as well as the 2012-2015 Study Plan were analyzed; to get to identify the lack of values, civic training, ethics, etc. The purpose of the study is to identify the problems in the loss of values of the population group of young people between 16 and 17 years old that make up some groups of students who are studying the general baccalaureate of the Autonomous University of Aguascalientes in the Central campus, better known as “prepa Petroleos”. We cannot speak of loss of values, but rather of changes in the understanding of value through the various changes that exist in the very nature of society, which lead to changes in behaviors and their understanding. The moral development and notions of ethics, specifically of values, of the students who receive ethics training in high school are of great relevance to promote autonomy and responsibility in the new generations of young people. An investigation is proposed with a phenomenological approach and mixed (or hybrid) methodology, to know the moral and ethical development of high school students in the State of Aguascalientes. The study analysis was carried out by means of the “Z” test. Furthermore, the determining variables for research with less inference are: "V3, V4, V6 and V7". The variables that the guide presented for the development of the research are: "V1, V2, V5 and V8". Among the findings, it can be noted that 80% of the subjects in the sample or population consulted study the 6th semester of high school as a way of understanding their social and existential problems.

Keywords: Moral, Ethics, Autonomy, Responsibility, Valor, Virtue, Awareness, Training, Training, Axiology.

Dedicatoria

A mis padres por darme la vida y a mi esposa Bety por la paciencia, tiempo y su apoyo incondicional.

A mis hijos Malike, Natalia, Paco y Matías, para que en un futuro se desarrollen profesionalmente.

A la Universidad Politécnica de Aguascalientes por haberme brindado la oportunidad de cursar la maestría y terminarla.

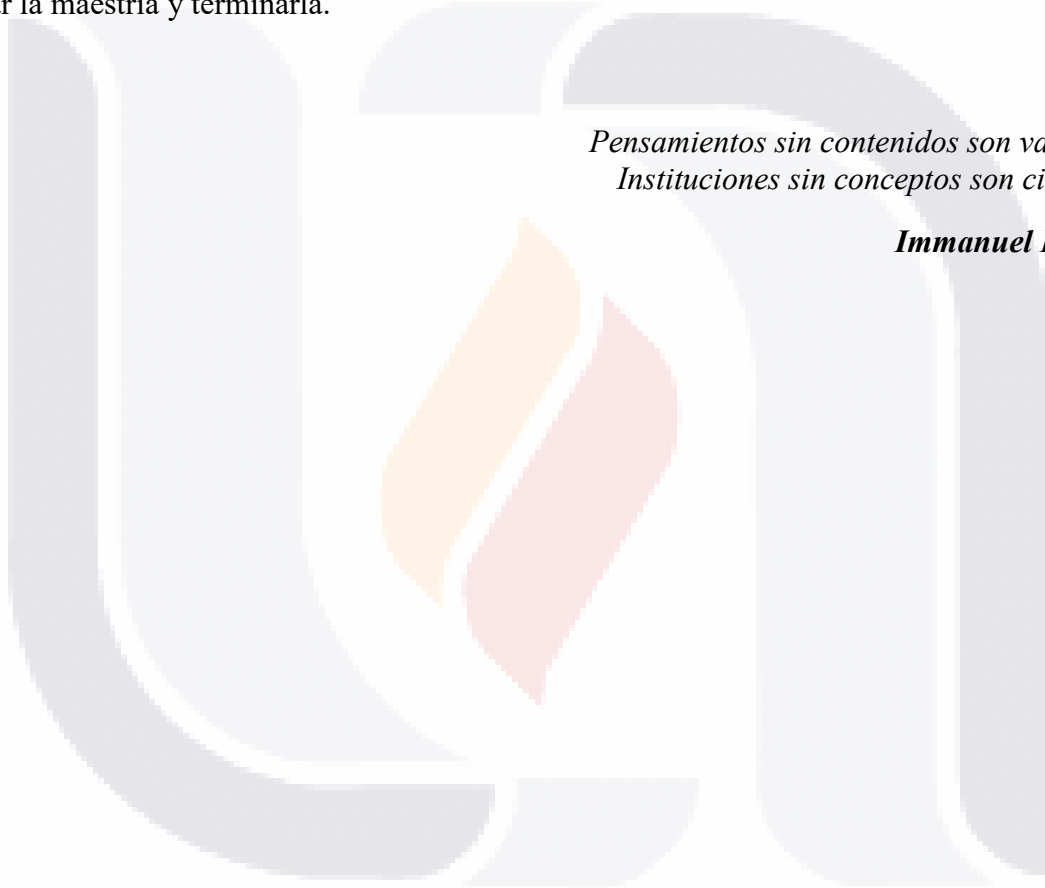

*Pensamientos sin contenidos son vacíos;
Instituciones sin conceptos son ciegas.*

Immanuel Kant.

Agradecimientos

A mis padres por darme la libertad de elegir el estudio y no exigir, ni desmotivar esos sueños.

A Bety por todo su apoyo y motivo a seguir dando pasos agigantados para romper todo obstáculo.

A Juan Manuel Gallardo Salas por compartir la profesión e impulsarme en terminar este maravilloso proyecto.

A este nuevo comité, Dra. Rosa María y Dra. Irma Jiménez, por darme la oportunidad de finalizar este proyecto.

*Tan sólo por la educación puede el hombre llegar a ser hombre.
El hombre no es más que lo que la educación hace de él.*

Immanuel Kant.

Índice

Aceptación del Documento de Tesis	ii
Aceptación previa del Documento de Tesis	iii
CARTA DE CESIÓN DE DERECHOS DE AUTOR	iv
Resumen	v
Abstract.....	vi
Dedicatoria.....	vii
Agradecimientos.....	viii
Índice	ix
Índices de tablas, gráficas y diagramas	xiii
Capítulo I Planteamiento del problema y la filosofía moral.....	15
1. Planteamiento del problema.....	16
1.1 Problemas que afrontan en el desarrollo de los valores éticos y morales en la educación media superior.....	16
1.2 Descripción del problema de investigación.....	20
1.2.1 Programa de Ética 2004.	20
1.2.2 El ser humano y su condición ética 2011.	21
1.3 Identificación de variables y su fundamento teórico-práctico de los valores.....	21
1.4 Objetivos.	28
1.4.1 General.....	28
1.4.2 Objetivos específicos.	29
1.4.3 Hipótesis como hilo conductor de la investigación (teórico).	29
1.5 Modelo teórico de estudio: ¿Qué busca explicar este modelo de investigación?	30
1.6 Interés académico.....	32
1.7 Alcances y limitaciones.	32
1.7.1 Limitaciones más relevantes:	33
1.8 Justificación.....	34
1.9 Aportaciones a la sociedad.	38
1.10 Organización del documento.....	39

1.11 Conclusiones.....	39
Capítulo II Marco Teórico de los instrumentos filosóficos para la fundamentación de la perspectiva del trabajo de investigación: “Bajo nivel en la formación ética, cívica y humana”.....	41
Introducción.....	41
2.1 Origen y antecedentes de la enseñanza de la Ética.....	42
2.1.1 Programa de Ética 2004	43
2.1.2 El ser humano y su condición ética 2011	43
2.2 Los valores como investigación en los planes de estudio del Bachillerato de la Universidad Autónoma de Aguascalientes.....	44
2.2.1 Elementos que originan el problema de la investigación de la enseñanza de la ética.....	45
2.3 Reflexión teórica de las variables implicadas en las hipótesis como factores de investigación de los valores en el Bachillerato de la U.A.A.	49
2.4 Definición, desarrollo y comprensión de las variables y las hipótesis a investigar.....	54
2.4.1 Variable: “Profesores poco comprometidos en la enseñanza de los valores”	55
2.4.2 Variable: “Alto grado de bases y principios morales”	55
2.4.3 Variable: “Padres de familia, con poca responsabilidad con sus hijos y falta de atención”	56
2.4.4 Variable: “El ambiente poco favorable para este tipo de alumnos”	58
2.4.5 Variable: “Baja formación cívica, ética y falta de compromiso”	59
2.4.6 Variable: “Conductas inapropiadas y problemas morales actuales”	60
2.4.7 Variable: “Compromiso moral tácito y tendencia moral mediática o Moral light”.	62
2.4.8 Variable: “Comportamiento moral inconveniente y sus cambios sociales”	64
2.5 Estado del Arte.	65
2.6 Conclusión.....	66
Capítulo III Construcción Metodológica.....	69
3.1 Razones del procedimiento metodológico.	69
3.1.1 Estrategias de metodología.....	69
3.2 Tipo de investigación.....	70
3.2.1 Descripción de los instrumentos.....	72
3.2.2 Procedimientos.....	72
3.3 Sujetos de investigación.	74
3.3.1 Descripción de los actores intervinientes.	74
3.3.2 Estratificación.....	74
3.4 Instrumentos de recolección de datos.....	74

3.5 Hipótesis de trabajo (teórico-empírico).....	76
3.5.1 Modelo teórico de estudio: ¿Cuál es la percepción de los valores en el alumnado del bachillerato de la Universidad Autónoma de Aguascalientes?	77
3.5.2 Planteamiento estadístico de las hipótesis de trabajo.	79
3.6 Procesos de investigación de las variables.....	80
3.7 Procesamientos de la información.	80
3.8 Conclusión.....	81
Capítulo IV Análisis, abordaje y reflexión de los Resultados	83
4.1 Resultados Generales del Estudio.....	85
4.1.1 Resultados de la Variable 1: Profesores poco comprometidos en la enseñanza de los valores.	86
4.1.2 Resultados de la Variable 2: Alto grado de bases y principios morales.....	89
4.1.3 Resultados de la Variable 3: Padres de familia, con poca responsabilidad con sus hijos y falta de atención.	93
4.1.4 Resultados de la Variable 4: El ambiente poco favorable para este tipo de alumnos.	94
4.1.5 Resultados de la Variable 5: Baja formación cívica, ética y falta de compromiso.	96
4.1.6 Resultados de la Variable 6: Conductas inapropiadas y problemas morales actuales....	101
4.1.7 Resultados de la Variable 7: Compromiso moral tácito y tendencia moral mediática o Moral light.....	102
4.1.8 Resultados de la Variable 8: Comportamiento moral inconveniente y sus cambios sociales.	104
4.2 Otras pruebas estadísticas (otras pruebas estadísticas de la “Z”).....	106
4.3 Resumen de las diferentes pruebas estadísticas.....	107
4.4 Conclusión.....	108
Capítulo V Conclusiones del Trabajo de Investigación	110
5.1 Análisis de resultados con respecto a la literatura.	110
5.2 Sobre las preguntas específicas de estudio.....	111
5.3 Hallazgos.....	112
5.4 Propuestas.....	115
5.5 Futuras líneas de investigación	116
5.6 Discusión y conclusiones.....	117
Bibliografía.....	119
Apéndices.....	123
Anexo 1: Cuestionario sobre la comprensión de los valores.....	124

Anexo 2: Programa de Ética 2004 del Bachillerato de la Universidad Autónoma de Aguascalientes..... 128

Anexo 3: Programa El ser humano y su condición ética 2011 de la Universidad Autónoma de Aguascalientes..... 132

Anexo 4: Diagrama de la línea de investigación..... 139



Índices de tablas, gráficas y diagramas

Índice de Tablas

Tabla 1.1 Profesores poco comprometidos en la enseñanza de los valores	21
Tabla 1.2: Alto grado de bases y principios morales	22
Tabla 1.3: Padres de familia, con poca responsabilidad con sus hijos y falta de atención	23
Tabla 1.4: El ambiente poco favorable para este tipo de alumnos	23
Tabla 1.5: Baja formación cívica, ética y falta de compromiso	24
Tabla 1.6: Conductas inapropiadas y problemas morales actuales	24
Tabla 1.7: Compromiso moral tácito y tendencia moral mediática o Moral light	25
Tabla 1.8: Comportamiento moral, inconveniente y sus cambios sociales	26
Tabla 2: Pregunta de investigación y Objetivo general	49
Tabla 3.1: Resultados generales obtenidos por las principales variables	85
Tabla 3.2: Definición de la asignatura	87
Tabla 3.3: Metodología de la asignatura	88
Tabla 3.4: Valores trabajados	89
Tabla 3.5: Relación entre asignaturas	92
Tabla 3.6: Cambios de conducta	93
Tabla 3.7: Distribución por Género	94
Tabla 3.8: Lugar de procedencia	95
Tabla 3.9: Población por edad	97
Tabla 3.10: Tipo de secundaria	98
Tabla 3.11: Tipo de relación en el estudio de los valores	99
Tabla 3.12: Tipo de contenidos sugeridos para ética	101
Tabla 3.13: Contenidos más importantes	103

Tabla 3.14: Tipos de modificaciones en los valores	105
---	-----

Índice de Gráficas

Gráfica 4.1: Resultados generales obtenidos por las principales variables	86
Gráfica 4.2: Definición de la asignatura	87
Gráfica 4.3: Metodología de la asignatura	89
Gráfica 4.4: Valores trabajados	90
Gráfica 4.5: Relación entre asignaturas	92
Gráfica 4.6: Cambios de conducta	94
Gráfica 4.7: Distribución por sexo	95
Gráfica 4.8 Lugar de procedencia	96
Gráfica 4.9: Población por edad	97
Gráfica 4.10: Tipo de secundaria	98
Gráfica 4.11: Tipo de relación en el estudio de los valores	100
Gráfica 4.12: Tipo de contenidos sugeridos para ética	102
Gráfica 4.13: Contenidos más importantes	104
Gráfica 4.14: Tipos de modificaciones en los valores	105

Índice de Diagramas

Diagrama 1: Ruta de Estudio	30
Diagrama 2: Modelo de Estudio	52
Diagrama 3: Ruta estructurada del modelo de Estudio	77

Capítulo I Planteamiento del problema y la filosofía moral.

“La ética se ocupa de nuestro comportamiento dentro de la sociedad pero, a diferencia de la moral, no prescribe el curso de nuestra conducta o nuestras acciones e incluso establece bases para criticarla”.

Mercedes Garzón.

La presente investigación tiene como objeto comprender la manera en que los alumnos del bachillerato de la Universidad Autónoma de Aguascalientes entienden y viven los valores a través de las asignaturas impartidas en el Plan de Estudios de la Universidad Autónoma de Aguascalientes (2011-2012), correspondientes al área de la filosofía o aquellas materias que analicen, traten o estudien los valores. Por tal razón, se ha preferido emplear un enfoque de investigación cualitativa correspondiente al desarrollo de las hipótesis, las variables que son el camino de la investigación presente; por otra parte hay elementos que corresponden al enfoque cuantitativo como las figuras, tablas y diagramas, las cuales presentan la información obtenida a partir de la encuesta realizada a este grupo poblacional (véase el Anexo 1).

Para el desarrollo de este capítulo se puntualiza y se desarrolla el escenario de la problemática que alcanzó la presente investigación donde se revisaron los principios y representaciones del proyecto de investigación, el planteamiento del problema, la problemática que afrontan en el desarrollo de los valores éticos y morales en la educación media superior, y sus necesidades. También se demostrará la pregunta de investigación, los objetivos generales y específicos que son la guía de este estudio. Finalmente, se presenta los alcances y limitaciones de las hipótesis; asimismo como la intención que tiene como objeto esta investigación y todo aquello que no ha podido encontrar solución pero que conforman parte de la inspiración a futuras investigaciones.

1. Planteamiento del problema.

La enseñanza de la ética en alumnos de bachillerato de sexto semestre de la preparatoria de la Universidad Autónoma de Aguascalientes.

En realidad, plantear el problema, indagar su naturaleza y mostrar su estructura, es formalizar la idea de investigación. El investigador al seleccionar un tema, una idea, no coloca inmediatamente a éste en una posición que le permita comenzar a considerar qué información habrá de recolectar o cuáles métodos y mucho menos, cómo se podrán analizar los datos que obtengan, sino iniciar en la búsqueda de las variables que le permitan arrojar un resultado viable, veraz y oportuno. (Selltiz et al. 1976:3) “Antes necesitas formular el problema específico en términos concretos y explícitos y de manera que sea susceptible de ser investigado por procedimientos científico”. Por lo tanto, como se ha observado, es vital para la presente investigación detectar, definir y concebir por completo el tema específico de investigación que, en concreto, es comprender la forma en que los alumnos y alumnas han entendido y vivido los valores estudiados en las materias correspondientes al área de filosofía UAA (2011-2012): (panorama de la filosofía occidental, pensamiento crítico y argumentativo, fundamento crítico del conocimiento, el ser humano y su condición ética, entre otras).

1.1 Problemas que afrontan en el desarrollo de los valores éticos y morales en la educación media superior.

La problemática que enfrentan los estudiantes sobre los valores dentro del educación media superior es muy amplia pero lo que se proyecta en esta investigación educativa en Aguascalientes, México; es la necesidad de fundamentar los valores como problema y enunciar cuáles son los valores indicados para su caracterización. En la búsqueda de la presente investigación se han encontrado con una extensa cantidad de estudios que expresan el interés de la educación de los valores en este nivel del sistema educativo. El trabajo que a continuación se puntualiza procede fundamentalmente de efectos de investigación reconocidos como son trabajos de tesis, capítulos de libros, artículos de revistas de educación, ponencias, libros, entre otros.

Los valores identificados en este nivel educativo son: los valores personales, valores sociales y valores intelectuales. La dificultad en el campo de la filosofía moral es compleja ya que se

debe de tener referencia absoluta de identificar, idealmente, un significado unívoco de cada valor, sino que se debe de universalizar el concepto para después individualizarlo y hacerlo propio, es decir, adueñárselo, que sea de uno mismo. Por tal razón, cada conjunto de valores anteriormente mencionados tiene sus características peculiares y la problemática que se crea en cada conjunto se analizará a continuación.

Los valores personales son aquellos que tienen como aspecto; la responsabilidad, la identidad, el respeto, etc., A través de estos **valores sociales** los jóvenes del bachillerato de la Universidad Autónoma de Aguascalientes respecto el valor de la responsabilidad y su importancia en el desempeño académico. Las consecuencias de este problema muestran la existencia de problemas serios en los estudiantes para conceptualizar la responsabilidad como valor. Varela (2011:3), “la mayoría de los alumnos suelen describirla en términos del cumplimiento de tareas. Esto se evidencia en las entrevistas, en donde se les preguntó a los alumnos sobre los comportamientos de una persona responsable”. Por lo tanto, ven la responsabilidad como órdenes, mandatos, donde no están dispuestos a obedecer este valor.

El valor del respeto exige un trato amable y cortés; el respeto es la esencia de las relaciones humanas, de la vida en comunidad, del trabajo en equipo, de la vida, de cualquier relación interpersonal. Varela (2011:7) “Un significado que le dieron los alumnos al respeto, se refiere al respeto mutuo entre ellos mismos, es decir, al respeto que se establece entre pares; ésta evidencia puede apreciarse en las entrevistas de los alumnos, en donde se les pidió que identificaran el respeto en su grupo o en su persona”.

Los valores intelectuales son los que permiten orientar el comportamiento en función de la realización personal. Son las creencias imprescindibles que ayudan a preferir, apreciar y elegir unas cosas en lugar de otras, o un comportamiento en lugar de otro. López (2011:4) “Existe un conjunto de trabajos que su temática gira en torno a los valores cognitivos, intelectuales y éticos a los que se aspiran alcanzar en el proceso formativo y, por tanto, necesarios para su desempeño profesional”.

Los valores de investigación referente a los valores en los estudiantes encontrados y estudiados, da como objetivo de estudio la fortaleza para seguir identificando y trabajando en este tipo de estudios para una mejor calidad de vida en los estudiantes de este tipo. Según

lo estudiado los valores que predominan en este tipo de alumnos son **los valores personales y los intelectuales**, donde existe la preocupación del campo del deber ser, donde la cuestión del orden declarativo deja al lado la realidad del (sujeto) de la persona. Es importante que los jóvenes estén siempre en constante crecimiento, sin olvidar su vida afectiva, que conserven sus valores como persona, que logren independencia en su vida y búsqueda de la verdad.

1.1.1 Origen y Antecedentes.

El siglo XXI como manifestación del fin de la filosofía, del sujeto, de la historia y la ética, etc., las consecuencias son la carga de violencia, destrucción y muerte, genocidio, explotación y hegemonía, donde lo más valioso éticamente hablando es la existencia humana. La existencia como un valor fundamental de los principios y valores ético, sociales que normalizan las relaciones sociales entre los sujetos, los individuos.

El imperativo categórico de Kant (2005:159): “Siempre debes de tratar a las personas como si fueran una finalidad en sí y no sólo un medio para otra cosa”. No se debe utilizar a las personas, hay que ver en ellas un fin, tampoco debes ser utilizado como medio por ti mismo. En el individualismo absolutista y permisivo de deshonestidad que subjetiviza los placeres que aíslas al individuo. Donde no conlleva las éticas del deber ser de Kant, donde todo se convierte en obligaciones morales y normas, la cuales se manifiestan en obligaciones como una forma de retraso a la formación de los valores.

Para Lipovetsky (1996), la ética del Pos-deber, en la vida moral se divide en dos fases: en moral religiosa y secularizaciones (no religiosa), donde todo se vale, y es permitido para realizar acontecimientos que perjudican a las sociedad, hablando de la historia, como grandes acontecimientos que se han marcado uno de ellos es el 11 de septiembre 2001, el atentado terrorista de las torres gemelas en los Estados Unidos, las amenazas permanentes, y la nueva mundialización económica que acaba con los países tercermundistas.

La ética contemporánea con Schopenhauer (2005:13), “La esencia del individuo es la voluntad y ésta en la tendencia a desear algo que nunca será satisfecho”. El hombre desea tanto la libertad, que el peor castigo parece ser estar privado de ella, por eso se quiere la libertad, se cuida y se protege, y por, sobre todo, se exige y se defiende desde que la conciencia del ser humano la hace visible pasa sí.

Según el Diccionario de Filosofía de Abbagnano (2004:270), ética es la “Ciencia que trata de la moral, de su origen y de su desarrollo, de las reglas y las normas de conducta de los hombres, de sus deberes hacia la sociedad, la patria, el Estado, etc. A veces se atribuye al término ética el mismo sentido que al término moral”.

Para Garzón (1997:2), en su libro *Ética*, la ética se pregunta por la conducta de los individuos en sociedad, la cual está regulada por una serie de principios morales. Mas debe entenderse “no sólo como una reflexión en torno al comportamiento de los individuos en sociedad, sino también como la estructura de ser que hace que nuestros actos sean radicalmente distintos a los de los demás entes”.

Coincidan las anteriores referencias para dejar bien establecida la diferencia entre ética y moral. Para Garzón (1997:3), moral es carácter o costumbre en cuanto a algo que ha sido adquirido y ya no tiene el sentido de estructura originaria. Y más adelante dirá que la moral es una serie de reglas, de normas o deberes que regulan las acciones de los individuos entre sí. La diferencia de Garzón a diferencia de Hierro (1993:13) “La moral está constituida por las reglas de comportamiento o normas de conducta que son señaladas a cada uno de los miembros de una comunidad, con el fin expreso que sean cumplidas.”

En relación con los valores, Frondizi (1958:242), el valor como la propiedad que adquiere una cosa al ser objeto de interés. Haciendo la debida acotación de que interés no debe restringirse a su significado común (indagación), sino que también al acto, disposición o actitud a favor en contra de algo, sea parte de un individuo o de un organismo social.

Haciendo una relación de los valores y la moral Garzón (1997:13) dirá: “la transvaloración o creación de valores tiene dos intencionalidades distintas: por un lado, quiere ver realizado el valor que desea y, por el otro, toma la decisión de realizarlo. La realización de este valor implica que será reconocido por los individuos de una determinada comunidad o grupo social. La aceptación o reconocimiento de dicho valor, entonces, nos obliga a actuar a partir de lo que este propone, por lo que tanto quienes lo proyecta como quien lo realiza no puede excluirse de la obligación que crean. Así, la obligación creada no es un límite de la libertad sino, inversamente, nace de ella, aunque, de hecho, para limitarla. Sin embargo, ésta al

convertirse en obligación cotidiana o impropia, aparece como construcción. La construcción es la forma de la obligación que limita mi deseo externamente a mi voluntad”.

Para terminar los orígenes y sus antecedentes de la ética solo queda plantear la definición de la virtud en Aristóteles (1971:8), “la virtud es un hábito, una cualidad que depende de nuestra voluntad, consistiendo en este medio que hace relación a nosotros y que está regulado por la razón en la forma que lo regularía el hombre verdaderamente sabio”.

1.2 Descripción del problema de investigación.

La máxima “el fin justifica los medios”

Fue atribuida a **Nicolás Maquiavelo** por su pensamiento político.

En la descripción del problema, se presentan dos variables los cuales son el problema de investigación; el análisis de la asignatura de ética versus el hombre y su condición ética, y la enseñanza de la ética en alumnos de bachillerato de 6to semestre de la Universidad Autónoma de Aguascalientes. Que son el motor de esta investigación, tomando la referencia de las variables independientes, y la variable dependiente en conjunto con las hipótesis a investigar, se gesta la tarea de analizar el perfil y desarrollando la siguiente información:

1.2.1 Programa de Ética 2004.

El programa de Ética impartido en el 6° semestre en el Bachillerato de la UAA y otras escuelas preparatorias incorporadas, perteneciente al plan de estudios 2004, que a la letra dice:

“Al terminar el curso el alumno haya reflexionado sobre las acciones y los valores humanos como manifestaciones de un ser consciente y libre, a través del análisis de los principios y elementos esenciales de la ética y se creará un criterio personal para formular juicios de valor moral a la luz de algunas teorías éticas contemporáneas, respeto de los problemas morales actuales”.

1.2.2 El ser humano y su condición ética 2011.

Para la realización de dicho trabajo se elaboró un esquema teórico, que, a su vez, se creó en forma de programa para la materia de Ética para Bachillerato, con base en los últimos tres programas. Del cual se desprende el siguiente El hombre y su condición Ética impartido en el 6° semestre en el Bachillerato de la UAA y otras escuelas incorporadas, perteneciente al plan de Competencias 2011, el cual puede consultarse en el Anexo 3, que a la letra dice:

“Esta materia se ubica dentro del programa de las humanidades que centran su actuar en el hombre mismo. La materia de ética se relaciona prácticamente con todas aquellas materias cuyo objeto de estudio sea el hombre: el derecho, la política, la historia, la sociología, las relaciones humanas. Su importancia radica en que, con ella, la humanidad a futuro es posible, sin ella, la anarquía social desborda todo actuar. De esta manera, el estudiante tendrá a su disposición una herramienta fundamental para el análisis de su propia conducta”.

1.3 Identificación de variables y su fundamento teórico-práctico de los valores.

Para lograr una adecuada fundamentación de los valores es necesario especificar la necesidad teórica y práctica que representan los valores en la formación del alumnado del Bachillerato de la Universidad Autónoma de Aguascalientes. Por consiguiente, se tiene el desarrollo de cada una en los siguientes puntos.

Para esta primera variable se tiene como elemento principal de investigación; la interrogante “Profesores poco comprometidos en la enseñanza de los valores” que se observa en la Tabla 1.1, se abordará la autora Fierro (2003:6), la cual propone una formación de valores morales a los docentes por medio de las virtudes.

Tabla 1.1: Profesores poco comprometidos en la enseñanza de los valores.

Nombre del factor	Variable principal	Estudio/Teoría	Autor	Año
1 Profesores poco comprometidos en la enseñanza de los valores.	Formación de los valores morales	Perspectivas de la investigación en los temas académicos. ¿Qué normas prevalecen en la práctica de los estudios, cómo las exigen, cómo	Fierro C. y Carbajal P.	2003

		transmiten los valores escondidos?		
--	--	------------------------------------	--	--

Fuente: elaboración propia

En esta segunda variable sobre la problemática del “Alto grado de bases y principios morales” que se observa en la Tabla 1.2, la pensadora Sanabria (2005), se pone a reflexionar sobre el imperativo categórico kantiano donde dice que la voluntad es universal y necesaria como principio de una moralidad.

Tabla 1.2: Alto grado de bases y principios morales.

Nombre del factor	Variable principal	Estudio/Teoría	Autor	Año
2 Alto grado de bases y principios morales.	La preferencia de los valores está condicionada.	El imperativo categórico de Kant: cuando quiero hacer algo piense siempre si lo que voy a hacer es bueno para toda la humanidad. Debemos comportarnos según lo que nos indica el imperativo categórico, solo así seremos verdaderamente personas autónomas y libres.	Sanabria, J. R.	2005

Fuente: elaboración propia

La variable tres es “Padres de familia, con poca responsabilidad con sus hijos y falta de atención” que se observa en la Tabla 1.3, para este apartado se analizó la tesis de Alcántar (2009), donde propone varias teorías que ayudan a descifrar la relación del padre e hijos y su falta de valores.

Tabla 1.3: Padres de familia, con poca responsabilidad con sus hijos y falta de atención.

Nombre del factor	Variable principal	Estudio/Teoría	Autor	Año
3 Padres de familia, con poca responsabilidad con sus hijos y falta de atención.	Contribuir a nutrir el desafío de socializar y promover prácticas familiares que se relacionen con el aprendizaje de los valores.	Identificar prácticas y representaciones desde la perspectiva de los padres, madres o adultos responsables de promover los valores dentro y fuera del hogar.	Alcántar Ramírez, E.	2009

Fuente: elaboración propia

Para esta cuarta variable el tema de investigación es “El ambiente poco favorable para este tipo de alumnos” que se observa en la Tabla 1.4, Chávez (2013), el autor reflexiona en cuanto a la etapa del adolescente que es la más problemática por sus cambios a la madurez y su formación de valores.

Tabla 1.4: El ambiente poco favorable para este tipo de alumnos.

Nombre del factor	Variable principal	Estudio/Teoría	Autor	Año
4 El ambiente poco favorable para este tipo de alumnos.	La asignación de una calificación en ética. Desinterés de los jóvenes por aprender y asistir a la escuela.	Reflexiones que aquí se exponen tienen la finalidad de evidenciar que la concepción de la adolescencia como una etapa problemática y potencialmente en riesgo.	Chávez Romo, M. C.	2013

Fuente: elaboración propia

En la quinta variable donde se encuentra con la problemática “Baja formación cívica, ética y falta de compromiso” que se observa en la Tabla 1.5, el autor Elizondo (2009), abre un abanico de posibilidades en cuanto se refiere a valores universales y particulares donde propone establecer vínculos entre el profesor y el alumno, para reflexionar y analizar las necesidades da cada uno como seres humanos.

Tabla 1.5: Baja formación cívica, ética y falta de compromiso.

Nombre del factor	Variable principal	Estudio/Teoría	Autor	Año
5 Baja formación cívica, ética y falta de compromiso.	La variable edad semestre académico, como influye en los jóvenes. La diversidad religiosa y cultural.	El campo de la formación ética y cívica en el ámbito educativo ha sido discutido desde diferentes perspectivas.	Elizondo H., A., y Rodríguez M., L.	2009

Fuente: elaboración propia

Para esta sexta variable se tiene como problema “Conductas inapropiadas y problemas morales actuales” que se observa en la Tabla 1.6, el doctor Barba (2005), propone en su trabajo de investigación dos aparados interesantes que trae como consecuencia la reforma educativa, y son que los valores sean vivenciales y que incluyan en todas las asignaturas como elemento principal, y la otra es que los proceso para enseñar están en los profesores que tiene como responsabilidad una tarea muy importante que son los valores.

Tabla 1.6: Conductas inapropiadas y problemas morales actuales.

Nombre del factor	Variable principal	Estudio/Teoría	Autor	Año

<p>6 Conductas inapropiadas y problemas morales actuales.</p>	<p>La vivencia de los valores. Profesores como problema central en la formación de los alumnos.</p>	<p>Los valores, asociados durante mucho tiempo por motivos ideológicos sólo con los enfoques humanista o espiritualista de la educación, se han ido imponiendo en los últimos decenios como un tema inherente a todos los planteamientos de reforma y de mejoramiento de los servicios educativos.</p>	<p>Barba, B.</p>	<p>2005</p>
---	---	--	------------------	-------------

Fuente: elaboración propia

En la séptima variable que es “Compromiso moral tácito y tendencia moral mediática o Moral light” que se observa en la Tabla 1.7, Romo (2005), al igual que Barba, recomienda metodologías docentes efectivas en la enseñanza de valores, propuesta pedagógicas contundentes que sean aplicables a el tipo de personas que va dirigido la asignatura, y por otra parte dice que una de la variables importantes para enseñar valores está en la edad, semestres y sexo, que es donde se tiene que ver la influencia que impera en ese momento y por atacar desde allí.

Tabla 1.7: Compromiso moral tácito y tendencia moral mediática o Moral light.

Nombre del factor	Variable principal	Estudio/Teoría	Autor	Año
7 Compromiso moral tácito y tendencia moral mediática o Moral light.	Metodología del docente. La variable edad semestre académico, como influye en los jóvenes.	Se presenta parte de los resultados de una investigación realizada en ocho bachilleratos del municipio de Aguascalientes sobre el desarrollo del juicio moral y la solución de la crisis de identidad.	Romo M., J. M.	2005

Fuente: elaboración propia

Esta última variable indica sobre el “Comportamiento moral, inconveniente y sus cambios sociales” la cual se observa en la Tabla 1.8. Guerrero (2013), cuestiona sobre ¿Cuáles son los valores fundamentales y cuáles las condiciones pedagógicas de su enseñanza? Dos necesidades que van de la mano para una enseñanza de calidad y una formación humana. Estas son las propuestas que menciona esta autora y que deja la duda reflexiva: ¿estoy enseñando los valores adecuadamente?

Tabla 1.8: Comportamiento moral, inconveniente y sus cambios sociales.

Nombre del factor	Variable principal	Estudio/Teoría	Autor	Año
8 Comportamiento moral, inconveniente y	Metodología del docente. Maestros poco comprometidos con la enseñanza.	Hoy en día, existiendo mayor consenso sobre la virtud de enseñar ética y de continuar la	Guerrero U., M. E. y Gómez P., D.	2013

sus cambios sociales.		educación moral de los jóvenes en el ámbito universitario, es preciso determinar ¿Cuáles son los valores fundamentales y cuáles las condiciones pedagógicas de su enseñanza?		
-----------------------	--	--	--	--

Fuente: elaboración propia

Estas tablas (1.1 a 1.8) representan tanto a los autores o investigadores a considerar como las variables independientes establecidas para el desarrollo de la investigación; además se identifican, en lo descrito en las tablas 1.1 a 1.8, el problema de investigación, la variable dependiente (*bajo nivel en la formación ética, cívica y humana*), justificando la hipótesis y supuesta hipótesis de investigación, donde se identifican las ocho variables: (v.1. Profesores poco comprometidos en la enseñanza de los valores, (v.2. Alto grado de bases y principios morales, (v.3. Padres de familia, con poca responsabilidad con sus hijos y falta de atención, (v.4. El ambiente poco favorable para este tipo de alumnos, (v.5. Baja formación cívica, ética y falta de compromiso, (v.6. Conductas inapropiadas y problemas morales actuales, (v.7. Compromiso moral tácito y tendencia moral mediática o Moral light, (v.8. Comportamiento moral, inconveniente y sus cambios sociales. Lo anterior permite que estas variables, plasmadas en las tablas 1.1 a 1.8, hayan sido consideradas para comprobar el entorno y los métodos para enseñar ética.

Dentro de cada variable se fundamentan las teorías y los teóricos, que sustentan cada hipótesis dentro de esta investigación: Fierro C. y Carbajal P. (2003); Sanabria, J. R. (2005); Alcántar Ramírez, E. (2009); Chávez Romo, M. C. (2013); Elizondo H., A., y Rodríguez M., L. (2009); Barba, B. (2005); Romo M., J. M. (2005); Guerrero U., M. E. y Gómez P., D. (2013), tomando las referencias de estos autores y los principales filósofos que permitan

desarrollar y fundamentar el presente proyecto; se revelará la información recabada para el levantamiento del problema de investigación.

El problema se gestó desde la observación de la conducta del alumnado cuando interactúa con sus pares y con los docentes o cualquier otro adulto dentro de la institución (Bachillerato de la Universidad Autónoma de Aguascalientes, plantel Central); este comportamiento observacional está relacionado, supuestamente, con la adquisición o desarrollo de valores (axiología) que se plasman tanto en los Planes de Estudios (2004 y 2011, respectivamente) como en los distintos programas de materia enfocados en el estudio, análisis y reflexión de los valores (panorama de la filosofía occidental, ética, el ser humano y su condición ética).

1.4 Objetivos.

Presentar el objetivo general y los objetivos específicos, que permitan la realización de esta investigación para comprender la vivencia de los valores en esta población de jóvenes.

1.4.1 General.

Comprender la situación actual que se tiene de la información de los valores y el desarrollo de la asignatura de ética en los alumnos de 6to semestre del bachillerato de la Universidad Autónoma de Aguascalientes, donde se proponen el mejoramiento de la calidad de vida por un método cualitativo con una comprensión en valores, esto es, a partir de los datos recabados en la encuesta se podrá indagar al respecto de la vivencia de los valores en el alumnado mencionado anteriormente, es decir, a partir del Modelo Educativo Institucional de la Universidad Autónoma de Aguascalientes (MEI, 2006, pág. 3) donde indica con claridad el aspecto humanista en su modelo educativo: “comprensión humanista, la persona se encuentra en un proceso de permanente construcción a través de la reflexión; la conciencia de sí misma, del otro y de su entorno natural y social; el diálogo abierto y crítico y la responsabilidad de su pensamiento y acción.” Además, se ha mostrado la importancia de educar plenamente al alumnado de dicha institución al presentar su enfoque humanista, por lo tanto, los valores forman parte vital para su plena y sana formación, así como el mejoramiento de su calidad de vida al aplicar los conocimientos axiológicos de forma personal, familiar, grupal y social.

Identificar tanto la adquisición como el desarrollo-aplicación de los valores en un grupo poblacional estudiantil (entre 16 y 17 años) del Bachillerato de la Universidad Autónoma de

Aguascalientes, campus Central; propuestos en los programas de estudio (Ética y El hombre y su condición ética), correspondientes a dos Planes de estudio (2004 y 2011, respectivamente).

1.4.2 Objetivos específicos.

- 1. Comparar** los contenidos de dos programas de estudio que estudian y desarrollan los valores, por un lado, el de *ética* (que pertenece al Plan de Estudios 2004) y, por el otro, *el hombre y su condición ética* (Plan de Estudios 2011).
- 2. Identificar** los valores que poseen y los que carecen los alumnos del 6to semestre de bachillerato de la Universidad Autónoma de Aguascalientes, campus Central.
- 3. Proponer** alternativas para innovar y crear estrategias para la enseñanza de valores.
- 4. Identificar** el significado que le dan los alumnos a los valores dentro de la asignatura.
- 5. Señalar** la importancia del docente y sus valores en la ética.
- 6. Señalar** asignaturas que fortalezcan la formación de los valores en la educación media superior.

Sin duda no son simples tareas de investigación, sino que representan la pauta para lograr la comprensión que se desea con la investigación, a saber, comprender la forma en que han usado y practicado los valores por los alumnos de la preparatoria de la Universidad Autónoma de Aguascalientes, campus Central. Esto es, a partir del análisis de la encuesta elaborada y aplicada a 40 jóvenes, de los cuales se obtendrán los elementos cualitativos para establecer una coherente relación entre la materia y la comprensión de los valores enseñados por los docentes de dicha institución educativa, vista desde la perspectiva del alumnado, es decir, se realizará una tematización interpretativa para comprender la forma en que los sujetos de investigación viven, entienden, comprenden, manifiestan los valores dentro del aula.

1.4.3 Hipótesis como hilo conductor de la investigación (teórico).

Iniciamos la investigación con la finalidad de conocer el impacto transformador que han logrado tener los programas de estudio correspondientes a los valores en los jóvenes preparatorianos de la UAA. Asimismo, la principal pregunta (*Hi*) ha iniciado con la manera

en que imparte clase el docente encargado de las materias *Ética* o *El hombre y su condición ética*, por otro lado, la continuidad de dicha investigación se centra en el desarrollo de las variables; **(VD)** *bajo nivel en la formación ética, cívica y humana* que obedece al punto central de la investigación. Con la visión de introducir los caminos de la investigación a partir de las siguientes ocho variables: **(VI)**: *V1*: Profesores poco comprometidos en la enseñanza de los valores, *V2*: Alto grado de bases y principios morales, *V3*: Padres de familia, con poca responsabilidad con sus hijos y falta de atención, *V4*: El ambiente poco favorable para este tipo de alumnos, *V5*: Baja formación cívica, ética y falta de compromiso, *V6*: Conductas inapropiadas y problemas morales actuales, *V7*: Compromiso moral tácito y tendencia moral mediática o Moral light, y *V8*: Comportamiento moral, inconveniente y sus cambios sociales.

1.5 Modelo teórico de estudio: ¿Qué busca explicar este modelo de investigación?

Con fundamento en las variables anteriormente señaladas, busca determinar las principales problemáticas en la formación en valores de los alumnos del bachillerato de la UAA, de tal suerte que se ha escogido una alternativa cualitativa y reflexiva al respecto del manejo e investigación de la comprensión de los valores en los jóvenes mencionados, por lo que les arroja el siguiente diagrama:

Diagrama 1: Ruta de Estudio.

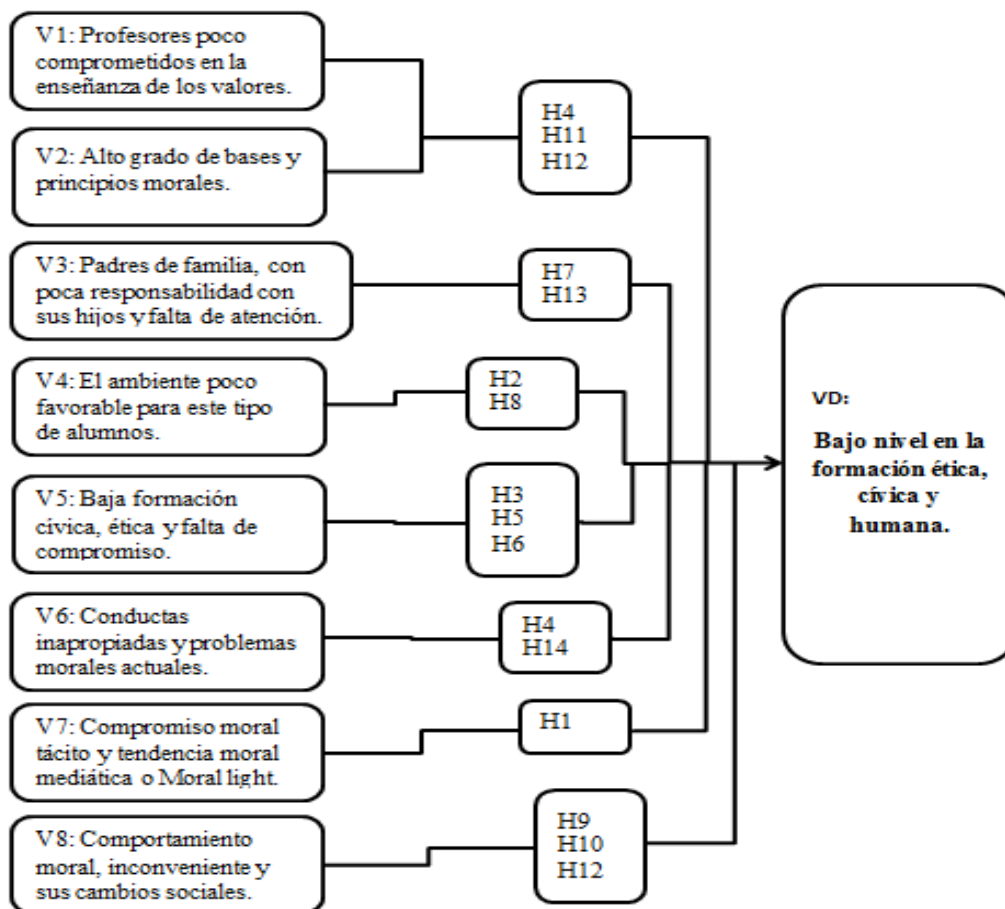

Fuente: elaboración propia

Del diagrama 1 anterior, se plantean las siguientes hipótesis de investigación:

H1: Metodología del docente.

H2: La variable de sexo, lo que arroja como estadística.

H3: La variable edad, semestre académico, cómo influye en los jóvenes.

H4: La preferencia de los valores está condicionada.

H5: Grupos numerosos y tiempo reducido para lograr los propósitos y aprendizajes esperados.

H6: Falta de recursos económicos y materiales didácticos en la escuela y en el hogar.

H7: Las familias no están al pendiente de la formación de sus hijos.

H8: La asignación de una calificación en ética.

H9: Desinterés de los jóvenes por aprender y asistir a la escuela.

H10: La diversidad religiosa y cultural.

H11: Los maestros como problema central en la formación de los alumnos.

H12: Maestros poco comprometidos con la enseñanza y poco éticos.

H13: Contribuir a nutrir el desafío de socializar y promover prácticas familiares que se relacionen con el aprendizaje de los valores.

H14: Las vivencias de los valores.

Las hipótesis vertidas anteriormente justificarán su planteamiento con la revisión teórica y empírica, en el apartado del marco teórico.

1.6 Interés académico.

El propósito del presente trabajo es concientizar tanto a los directivos como al personal docente en una transmisión significativa a los alumnos del bachillerato de la UAA correspondientes al plan de estudios 2011 y posteriores. Es vital que todas las asignaturas incorporen en sus diferentes ejes la importancia que tienen éstos para crear ambientes saludables, cordiales y respetuosos en todas las aulas de la Institución Educativa. Otro punto es que la investigación en valores sea retomada nuevamente por los filósofos del Estado y aquellos docentes que imparten en esta institución, asimismo, aquellos que, en un futuro mediático, estén incorporados a la Universidad Autónoma de Aguascalientes y, en definitiva, a todas las instituciones del Estado, en especial a la Universidad Politécnica de Aguascalientes.

1.7 Alcances y limitaciones.

A partir de los resultados obtenidos a través de la aplicación del cuestionario a los alumnos en el departamento de filosofía y letras del Centro de Educación Media de la Universidad Autónoma de Aguascalientes, se encontró que en el área de Filosofía ya se han realizado algunas investigaciones sobre la pérdida de valores en ética y moral a los jóvenes de este centro de estudio por los investigadores Barba (2003) y Romo (2005). Por lo tanto, dichas investigaciones permiten obtener indicios para la comprensión de dichos valores en este grupo poblacional.

1.7.1 Limitaciones más relevantes:

- No se dará la manera en que el alumno vive la moral y la ética en su interacción familiar.
- No se analizará la ética del alumnado en sus grupos sociales o subculturas urbanas porque lo que nos interesa es el ambiente en el aula.
- No se tomarán en consideración todos los filósofos que han desarrollado la ética, más bien se abordarán los más trascendentales en el estudio de los valores.

¿Por qué no abordar la ética y la moral en la interacción familiar? La familia es un núcleo socioafectivo principalmente de cada ser humano y en ella se da el primer aprendizaje del amor sin egoísmo, de las relaciones interpersonales basadas en el respeto, la solidaridad y ética; las cuales son el fundamento que armoniza a las familias. De tal manera que existe una diferencia entre familia y escuela. Para la ética en el aula, son los lugares donde se forman un carácter y un pensamiento que se concreta en el conocimiento, el conocimiento es la construcción personal respecto al carácter, utilidad y función para cada persona e institución. Todo carácter institucional es un tiempo simbólico, un espacio, un drama, que es subjetivo. Ya que la construcción de la ética es fundamental, entendida como humanismo y tiene un papel muy distinguido.

¿Por qué no medir la ética en grupos sociales en este tipo de jóvenes? Porque la diversidad de la formación humana, y por la misma naturaleza que está llena de diversidades. Prácticamente no existe ningún ser humano genéticamente igual a otro, pero se pueden encontrar personas que tengan pensamientos éticos similares. Dos grupos sociales que son prácticamente vulnerables para este tipo de prácticas donde se crean una diversidad de ideas éticas y morales o antimorales son las cuestiones religiosas y las personas con diversidad funcional (o sea discapacidad). Según la UNESCO (2006), “En la declaración hacia un Ética Global”, los principios por unir las diversidades religiosas, culturales y raciales. Son por un compromiso con una cultura de no violencia y respeto por la vida, compromiso con la cultura de la solidaridad y un orden económico justo, compromiso con una cultura o formación de la tolerancia y una vida de veracidad, y compromiso con una cultura de igualdad de derechos y de colaboración entre hombres y mujeres. La ética en los grupos sociales es un elección que

TESIS TESIS TESIS TESIS TESIS

deseamos para el futuro, este tipo de ética es la que se debe elegir como una sociedad no discriminatoria, donde toda la diversidad humana es bienvenida, donde cada individuo, independiente de sus diferencias o capacidades, tiene oportunidad de vivir y de disfrutar una vida plena, en donde los diferentes grupos sean aceptados independientemente de sus diversidades, diferencias, así como sus discrepancias, pero todo esto a partir de un diálogo de respeto y comprensión.

Por último, no se usarán a todos los filósofos estudiosos de la ética, sino solo los que más se acerquen al proyecto de investigación; el no tomar filósofos desde sus inicios, ni una línea o corriente, hace que el trabajo sea más eficiente y eficaz a partir del análisis de los diversos planteamientos y teorías que han desarrollado los diferentes filósofos a través de la historia; por lo que esta investigación no lo hace complicada ni tediosa, sino que solo se enfoca a un problema, esto se llama especialización, el que solo se dedique a un problema en específico. Sin duda no es por menos preciar a todos los principales filósofos, pero su extensión sería considerablemente extensa la información que necesitaría la investigación para darle fin y encontrar una solución plena y puntual al problema.

1.8 Justificación.

La educación en los valores ha sido de gran utilidad para la formación en los jóvenes de estas edades, y por tal motivo se justifica con algunas características necesarias para fundamentar esta investigación. Por lo tanto, la importancia de la educación media superior para los preuniversitarios y su formación de valores.

El proceso de la educación de los valores en estos jóvenes, como la formación integral, donde se desarrollan habilidades y destrezas, las cuales tienen como consecuencia el mejoramiento de la conducta, se les influyen los valores, hábitos, la formación ciudadana, se les condiciona el aprendizaje permanente en la formación de los valores éticos y morales. A continuación, se comunican algunos puntos para justificar el trabajo de investigación:

- a) Lograr la formación integral de las personas jóvenes del Bachillerato de la Universidad Autónoma de Aguascalientes.
- b) Promover la actitud de los valores éticos y morales.
- c) Actualizar el aprendizaje permanente en los valores.

- TESIS TESIS TESIS TESIS TESIS
- d) Mejorar la condición y la calidad de vida de los jóvenes en base a valores.
 - e) Impulsar la equidad e igualdad de género a través de los valores y virtudes, así como su inclusión social.
 - f) Promover la entrega y capacitación de los docentes de la materia de ética.
 - g) Ponderar la importancia y practicidad de los valores y la ética en la sociedad aguascalentense.

A continuación, desarrollarán las justificaciones arriba mencionadas, en el logro de la formación integral de los valores en los jóvenes del Bachillerato de la Universidad Autónoma de Aguascalientes. Según Romo (2005:43), “La valoración del juicio moral es una valoración de la adaptación conceptual al pensamiento moral”. Para los jóvenes del Bachillerato de la Universidad Autónoma de Aguascalientes la formación de estos alumnos como personas moralmente preparadas que tienen que conocer lo que deben hacer, querer hacerlo y ponerlo en práctica. Para una persona que se forma éticamente necesita de una formación dirigida hacia el desarrollo de contenidos, capacidades, destrezas, actitudes y valores que le ayuden a desarrollar la voluntad y la efectividad que dirijan su conducta. Asimismo, que le brinden la oportunidad de contribuir al bienestar social y la sana interacción en sus familias a partir de la importancia del uso de valores y virtudes para lograr ser seres humanos plenos. Desarrollo psicoafectivo sustentable de la persona independientemente de sus gustos, disgustos, preferencias o decisiones. En definitiva, las actitudes de una persona moralmente educada son: responsabilidad, buena voluntad, seriedad, pensamiento positivo, tolerancia, comprensión, inclusión, igualdad, escucha activa. En pocas palabras, una persona cabal, plena y que sirva de ejemplo moral a los demás.

En la promoción de los valores éticos y morales, los valores son actitudes del quehacer del hombre, de la voluntad, alumbrada por la inteligencia del hombre, por tal motivo los valores han sido desvirtuados y se han utilizado indiscriminadamente sin tener en cuenta la verdadera magnitud y trascendencia de este. Por lo tanto, se debe promover la enseñanza de los valores desde sus inicios de la formación educativa, lo dice: Casadoc, A. y Sánchez-Gey (2009:142) “Los problemas que rodean la complejidad relación entre los dos términos del binomio valores-educación forman parte del debate pedagógico de todos los tiempos: si en el modelo

“tradicional”, la educación aparecía como el medio –casi natural- de “transmisión” y/o “acceso” cultural (lenguaje, valores, creencias...), en la actualidad articular una verdadera educación en valores aparece como uno de los retos a que han de hacer frente los sistemas educativos del siglo XXI, del que derivan importantes consideraciones sobre la dinámica actual de las sociedades abiertas y democráticas”. Desde el punto de vista psicológico los seres humanos interiorizan los valores morales en el núcleo familiar para luego verse reflejados en la sociedad y lugar donde convive.

Cómo actualizar el aprendizaje permanente en los valores, desde su práctica saber la dificultad para que permanezcan los valores es un poco complicado, pero lo que sí se puede permanecer hasta la muerte son las virtudes, éstos son lo que nos hacen ser diferentes de los demás, pero en los valores para vivir con tranquilidad y permanencia adecuadamente; los conflictos se deben de desarrollar con aprendizaje y conocimiento, los conceptos son: habilidades, actitudes y valores, (una cuarta será la innovación). Estos tres aprendizajes pueden ser de gran utilidad como ideas claves para los valores permanentes. El aprendizaje podría implicar, que este proceso sea por medio de palabras o diálogo, donde se escucha al otro y de él se puede complementar las intenciones de los valores. La permanencia de los valores como actitud son disposiciones valorativas, es decir tenencias a aceptar o rechazar objetivos, personas, eventos o situaciones. Pero la actitud puede contener elementos racionales, donde en ellos interviene el análisis y la argumentación. Guerrero y Gómez (2012:6), “otro elemento innovador de la investigación adelantada es la necesaria diferenciación entre enseñanza de la ética y educación moral. Etimológicamente las palabras ética y moral se aplican para designar situaciones muy a cercanas, la primera surge para nombrar la forma de ser el *éthos*, y la segunda, la costumbre *moralis*. El desarrollo del pensamiento filosófico va marcando notas distintivas entre una y otra, hasta llegar a ordenar diferentes niveles de razonamiento y reflexión. Ahora bien, educar a la persona para que module su acción con sujeción a normas y juicios morales, no equivale a enseñarle a filosofar sobre la moral”.

La necesidad de mejorar la condición y la calidad de vida de los jóvenes en base a valores. En la actualidad los jóvenes han experimentado cambios en su formación cultural, social y familiar, ya que los valores son aprendidos y trasladados de persona a persona, lo que

TESIS TESIS TESIS TESIS TESIS

determina muchas veces la forma de actuar o de responder ante una situación. La cual es haber perdido cada vez más los valores morales, ya que esto se puede observar diariamente en cualquier lugar a donde vayas. El comportamiento amable es algo que no se ven en este tipo de jóvenes, el respeto a las personas mayores, la honestidad, la honradez, la lealtad, la generosidad, son actitudes muy raras de ver en la juventud de hoy. Por tal motivo se deberá sembrar los valores como necesidad principal en este tipo de jóvenes. Barba (2005:9), “Con otra perspectiva, la pregunta que puede plantearse es: ¿Qué se quiere comprender y resolver cuando se separan dos entidades que se implican sustantivamente una a la otra, tanto social como personal y pedagógicamente? El propósito, al hacer la distinción, es lograr mayor claridad en la justificación de un ideal de formación y en la organización de la acción”. Que ayudan a entender la calidad de vida en los jóvenes con respecto a los valores y su formación.

La posibilidad de impulsar la equidad e igualdad en valores, desde las perspectivas de una reflexión, la igualdad es vista como un problema, una igualdad que produce desconfianza. Como problema la igualdad es un asunto de reclamación social, este reclamo es desde la perspectiva de los derechos humanos, encontramos que: “todos los seres humanos nacemos iguales y con los mismo derechos”. Pues, la igualdad con derecho reclama y exige, que se promueva los derechos humanos, para ser reconocidos en el ser humano no importar la edad, sexualidad, posición económica, política, religiosa, étnico, etc. La igualdad donde se infunde el temor es la que encadenada a la ética. Pues la igualdad con ética, situada en el plano personal está de tal manera que lo ético trasciende del yo particular al otro, al que debe reconocérsele y respetarlo, por eso este tipo de igualdad es temida, por las aprobaciones que hay que realizar, para atribuir el reclamo para sí y que hay que conceder al otro. En pocas palabras es igualarte con el otro, por eso esta difícil de comprender, por no conocer lo que el otro está sufriendo por la desigualdad. En otras palabras, Saldaña (2006:203), “Educación es igualdad y para la igualdad entre los géneros. Una educación que no se limita al igual acceso a la educación, sino que se extiende en su *contenido esencial* a la eliminación de todos los estereotipos estructurales que diferencian entre los sexos, educando así a los niños y las niñas para la igualdad. No se trata ahora de reconocer sólo un derecho a la educación, sino un derecho a la educación en igualdad y para la igualdad de género. Se trata de recibir una educación en las condiciones que hacen posible la igualdad efectiva entre mujeres y hombres, en definitiva, ser educados para la igualdad entre los géneros”.

Además, los profesores deben comprometerse en la educación que están impartiendo a los jóvenes. Es importante hacer una diferencia entre la educación que recibe el alumnado en la escuela y la que se otorga en la familia, por lo subsecuente, el profesor debe enriquecer su acto educativo en la formación de valores e incorporar actividades innovadoras en la transmisión de estos conocimientos, asimismo como mantener un canal activo y abierto para trabajar con los padres de familia del alumnado.

Se ha observado en las últimas décadas una ola de violencia que ha desgarrado nuestra sociedad por incomprensión, desconocimiento o perversión de los valores. Todas las instituciones de gobierno se han dado cuenta de la importancia de la educación en valores (PNUD, Constrúyete T, 2014); por lo que han modificado los diversos planes de estudio en todo nuestro hermoso país para dar respuesta al encarecimiento de la sociedad adulta y educar, informar y crear conciencia en los jóvenes que están cursando el bachillerato, particularmente en el Bachillerato de la Universidad Autónoma de Aguascalientes.

1.9 Aportaciones a la sociedad.

Sensibilizar al alumnado del bachillerato de la UAA en la importancia de vivir los valores en su vida cotidiana, el aula y la interacción con los diversos subgrupos urbanos a los que pertenezca. Trabajar de manera incluyente con los diversos actores educativos como los docentes, al capacitarlos en el manejo de los valores independientemente de la materia que impartan, con los padres de familia al incluirlos en los diversos planes de acción para trabajar de manera oportuna en la correcta transmisión de valores y virtudes en los jóvenes que están a su cargo; por otro lado, trabajar de manera continua con las autoridades institucionales para que tomen en consideración la importancia de la materia en los diversos planes de estudio y elaboraciones ulteriores de planes y programas en el bachillerato. Por último, la aportación más importante se puede centrar en la toma de decisiones en el Estado de Aguascalientes al incorporar los valores en diversos planes de desarrollo urbano y social, por lo tanto, el conocimiento, reflexión y vivencia de los valores y virtudes en el ser humano resulta trascendental para obtener una plenitud de vida de cualquier individuo libre y conciente de sí mismo y su realidad, así como la forma en que lleva a cabo las diversas interacciones entre los distintos subgrupos sociales que se encuentran en nuestro hermoso país.

1.10 Organización del documento.

La presente investigación tiene como fin analizar e interpretar las enseñanzas de la ética en los jóvenes del Bachillerato de la Universidad Autónoma de Aguascalientes en valores. Por consiguiente, se presenta una breve introducción a la problemática en donde se muestran los alcances y limitaciones de esta investigación. Además, se encontrará el desarrollo de la investigación y la serie de justificaciones que le dan sentido a la misma. Sin duda se ilustra a través de diagramas para presentar la información recabada por medio de la prueba de la “Z”. Los resultados obtenidos de la presente investigación forman parte de una propuesta pedagógica en el aula con la intención de mejorar la práctica educativa.

El presente trabajo de investigación está estructurado en cinco capítulos. Para el primer capítulo se presenta las características metodológicas que dan sentido al desarrollo de esta investigación. En el segundo capítulo se muestra la historia o el trayecto, o momento que tuvo de vida los programas de la enseñanza de la ética, que han pasado en estos 8 años de vida, y ahora con sus cambios en el nuevo programa 2011. Para el tercer capítulo se encuentra el problema sobre la enseñanza de la ética, las posturas, los factores y los procesos que se llevan y los novedosos métodos para enseñar ética. El cuarto capítulo, presenta los componentes, el programa, las definiciones, los objetivos, las competencias que se llevan en el viejo y nuevo plan curricular de la ética. Y para el quinto y último capítulo se presentan los resultados, encuestas y análisis de lo realizado en esta investigación.

1.11 Conclusiones.

La presente introducción tiene como objetivo mostrar lo que se desarrolla en el marco teórico, en la metodología, resultados y conclusiones. Lo que abarca esta introducción son los antecedentes del proyecto de investigación, el planteamiento del problema como base principal, las cuestiones donde se abordan los problemas que se afrontan en el desarrollo de los valores éticos y morales de la educación media superior, caso Bachillerato de la Universidad Autónoma de Aguascalientes.

Por otra parte, se definen los orígenes y sus antecedentes de lo que es la educación en valores y su historia. Como segundo tema se muestra la descripción del problema de investigación, con el análisis de las asignaturas a comparar para una reflexión pedagógica.

Además, se presentan las explicaciones correspondientes a los esquemas y datos obtenidos en las encuestas realizadas. Las limitaciones de la presente investigación son de vital importancia para el futuro desarrollo de investigaciones en el Estado de Aguascalientes. El hilo conductor de la investigación la encuentra en las siguientes variables:

- Profesores poco comprometidos en la enseñanza de los valores.
- Alto grado de bases y principios morales.
- Padres de familia, con poca responsabilidad con sus hijos y falta de atención.
- El ambiente poco favorable para este tipo de alumnos.
- Baja formación cívica, ética y falta de compromiso.
- Conductas inapropiadas y problemas morales actuales.
- Compromiso moral tácito y tendencia moral mediática o Moral light.
- Comportamiento moral, inconveniente y sus cambios sociales.

Esta información brinda la oportunidad de analizar de forma viable el sustento de este proyecto de investigación. Además, al agregar la variable dependiente como punto de referencia, justificada por las hipótesis las cuales aportan el fundamento de la presente investigación. Sin duda el trabajo docente debe comprometerse en crear conciencia entre los jóvenes del Bachillerato de la Universidad Autónoma de Aguascalientes para que sean factores de cambio trascendental a la sociedad aguascalentense.

Capítulo II Marco Teórico de los instrumentos filosóficos para la fundamentación de la perspectiva del trabajo de investigación: “Bajo nivel en la formación ética, cívica y humana”.

*Dos cosas me llenan el espíritu admiración y espanto:
el cielo estrellado sobre mí, la ley moral de mí mismo.*

Inmanuel Kant

Introducción.

En estos últimos años, se han dado cambios muy marcados en la sociedad y en la educación, desde sus perspectivas de formación e investigación, los temas sobre la educación valoral pareciera haberse convertido en una actualidad. Pero para los profesores de las áreas de formación humana ha constituido un reclamo y una necesidad de trabajo lo que consideramos esencial en la formación del ser humano. El problema esencial es el sentido de que nadie puede educar sin valores, porque toda educación se dirige hacia ciertos fines que se aprecian como valiosos, para el individuo y la sociedad.

Algunos cambios se han dado en la curricular educativa y con las reformas a estas, se tiene un cambio significativo para la formación de los jóvenes en esta etapa de su vida. El cambio ha sido cuantioso y ha traído consigo las competencias en la educación, lo cual se ve beneficiado por los valores y principios, ya que en esta característica le dio importancia a los mismos.

Dicha asignatura tiene como fin recuperar el respeto, dignidad, equidad, libertad, justicia, solidaridad, tolerancia, participación social, democracia y que el individuo aprenda a vivirlos en sociedad. Por lo anterior, la presente investigación tiene como propósito realizar un análisis de la asignatura de la enseñanza de la Ética, que concibe los estudiantes del sexto semestre de bachillerato, para ello se estudiara los niveles de la formación en los valores y su importancia en esta etapa del adolescente.

Para el perfeccionamiento de dicho análisis es necesario hacer una articulación entre las características de la asignatura de Ética (2004) y el programa de El ser humano y su condición ética (Programa por competencias 2011) con los datos aportados por los estudiantes y con las implicaciones que tienen éstas, de acuerdo con la revisión conceptual realizada.

2.1 Origen y antecedentes de la enseñanza de la Ética.

Con el propósito de contar con ciertos referentes que permitan ubicar el tema de los valores en el campo de la educación, en este apartado se hace un recuento de cómo éstos se van haciendo presentes, por un lado, en la sociedad y por otro, como van constituyéndose en el campo de la investigación.

La ética es una materia fundamental en preparatoria, porque habilita a los estudiantes en sus relaciones con los otros, pero lo más importante para los alumnos es que les muestra cómo se puede alcanzar cierta congruencia entre lo que hacen y lo que piensan.

Como antecedente histórico la asignatura de ética en el bachillerato de la Universidad Autónoma de Aguascalientes ha venido modificando sus programas y planes de estudio en tiempo y forma, cada que es necesario de realizar, y uno de los cambios que se han observado en el programa de ética, que es una disciplina tan importante como cualquier otra disciplina curricular del programa de estudios del bachillerato de la universidad.

Se encontraron cinco puntos históricos importantes que marcaron la historia en esta asignatura, en primera instancia, un análisis en torno a conceptos como valor, moral, eticidad, derechos y ética, en donde el enfoque es meramente filosófico metodológico, se hace mención que la investigación en los valores se ha ampliado, sin embargo, se menciona que es necesario incursionar sobre nuevas formas de mirar a la escuela como base fundamental y estructura de los alumnos. Para esta segunda pretensión, la asignatura sea preocupada de los valores en la escuela, los valores de los docentes, y la evaluación de programas de esta asignatura. Se ha percatado que en esta asignatura existe ausencia de parte de los alumnos, lo que hace identificar que hay un amplio compromiso en la fecundación de conocimiento al respecto.

El tercer punto histórico de la asignatura es el análisis sobre los valores cívicos, donde partir de los valores de la democracia, la ciudadanía y los procesos electorales para la formación

del sujeto social con fundamentos jurídicos, normativos y éticos que se concretan en su capacidad de diálogo, discusión y consenso. Cabe señalar que en algunos estudios de este tipo se reconoce el papel de la formación de los valores como eje fundamental en la formación de sujetos que razonan su participación, a diferencia de las personas que no tuvieron escuela.

El cuarto elemento histórico, se podría decir que se estable la conciencia de los valores, el compromiso y la responsabilidad social de los estudiantes, esta conciencia moral pasa a los docentes para llegar a la comprensión de esta práctica cotidiana y profesional. Esta conciencia moral, está apartado en los estudiantes de bachillerato, y está impregnado en etapas como una transición que va evolucionando en habitante o pre-ciudadano y el ciudadano. Estas dos etapas se vienen desarrollando en los estudiantes en la formación educativa.

En definitiva, el conocimiento de los valores en los alumnos de bachillerato ha tenido una tendencia a disminuir, la importancia de su identidad, símbolos y rituales patrios, valores nacionales y las figuras presidenciales. Estos valores han cambiado en este tipo de estudiantes, ahora los valores son valores personales, y de conveniencia, ya que los intereses son de cada individuo, y son valores mediáticos a la conveniencia de cada persona.

2.1.1 Programa de Ética 2004

El programa de “Ética” impartido en el 6° semestre en el Bachillerato de la UAA y otras escuelas incorporadas, perteneciente al plan de estudios 2004, el cual puede consultar en el Anexo 2, que a la letra dice:

“Al terminar el curso el alumno haya reflexionado sobre las acciones y los valores humanos como manifestaciones de un ser consciente y libre, a través del análisis de los principios y elementos esenciales de la ética y se creará un criterio personal para formular juicios de valor moral a la luz de algunas teorías éticas contemporáneas, respeto de los problemas morales actuales.”

2.1.2 El ser humano y su condición ética 2011

Para la realización de dicho trabajo se elaboró un esquema teórico que, a su vez, se creó en forma de programa para la materia de Ética para Bachillerato, con base en los últimos tres

programas. Del cual se desprende el siguiente “El hombre y su condición Ética” impartido en el 6° semestre en el Bachillerato de la UAA y otras escuelas incorporadas, perteneciente al plan de Competencias 2011, el cual puede consultarse en el Anexo 3, que a la letra dice:

“Esta materia se ubica dentro del programa de las humanidades que centran su actuar en el hombre mismo. La materia de ética se relaciona prácticamente con todas aquellas materias cuyo objeto de estudio sea el hombre: el derecho, la política, la historia, la sociología, las relaciones humanas. Su importancia radica en que, con ella, la humanidad a futuro es posible, sin ella, la anarquía social desborda todo actuar. De esta manera, el estudiante tendrá a su disposición una herramienta fundamental para el análisis de su propia conducta.”

2.2 Los valores como investigación en los planes de estudio del Bachillerato de la Universidad Autónoma de Aguascalientes.

La investigación como enfoque se relaciona estrechamente con los componentes valorales, fue en este tipo de investigación donde nos damos cuenta si realmente se están enseñando valores en la educación, y se da la interrogante: ¿Qué ha pasado en los planes de estudio actuales en relación con los valores? ¿Qué se ha hecho y qué se hace, para llegar a esos valores?

La educación es, por naturaleza, una cuestión de valores, un proceso de formación moral (Barba 2005:5), teniendo el interés por la investigación educativa de los valores. Es reconocido que la investigación educativa tiene la formación de los valores necesarios. Es en este perfil, donde se ubican la investigación, en la relación educación y valores es un elemento estructural presente de manera implícita o explícita en todo sistema y proceso educativo López Calvo, Montes Pacheco, Guajardo Santos, (2011), ya que los sistemas o planes de estudio están hechos y pensados para la formación de los valores, dentro y fuera del aula.

Los planes de estudio están enfocados a la formación humanista, para que los individuos se formen en sociedad, lo cual tiene como propósito crear sus propios criterios, se relacionen en sociedad y estén preparados para los problemas morales actuales que emanen.

2.2.1 Elementos que originan el problema de la investigación de la enseñanza de la ética.

Los elementos principales que originan la investigación de una enseñanza de la ética son; el conocer e identificar entre Ética y Moral, estos elementos son la causa de una confusión desde la perspectiva de los jóvenes, por tal motivo Ética “Surge como tal en la interioridad de una persona, como resultado de su propia reflexión y elección”. Y Moral “Tiene una base social, es un conjunto de normas establecidas en el seno de una sociedad y como tal ejerce una influencia poderosa en la conducta de cada uno de sus integrantes”. Dicho de otra manera, la ética es una influencia en la conducta de una persona, pero desde su misma consciencia y voluntad. Y para la moral, es un conjunto de normas que actúan en la conducta desde el exterior o desde el instintivo.

Otro elemento en la enseñanza de la ética es el “Valor”, el valor como tal es aquello valioso, que tiene validez, que tiene la cualidad de ser valioso y que le damos el valor conforme el interés de cada individuo. Dentro de ese valor se le da un calificativo, que es el valor subjetivo y el valor objetivo.

Para el valor objetivo, es un valor intrínseco, o sea aquello que existe “en sí”, que está dentro y es independiente del pensamiento, es lo que nos hace ser diferentes de los demás. Y en el valor subjetivo, es extrínseco, el valor que le damos a las cosas, que están fuera de sí, o son externas a nuestro pensamiento.

El siguiente elemento es la libertad, la libertad como posibilidad en la vida del ser humano, es incuestionable que uno de los valores más preciados del ser humano sea la libertad, la libertad es un estado natural que se tiene desde que concebimos la vida, ya que, si vemos el estado de la persona en otros países que utilizan al ser humano como esclavos, o ver a los presos privados de la libertad, la pregunta es ¿Dónde está la libertad? La libertad es un estado de autodecisión, aunque carezca de la formación ética, no deja de ser libertad, y actúa de manera voluntaria.

La libertad de acuerdo con Aristóteles (1971), “La libertad se basa en la noción de finalidad o tendencia natural del hombre que conduce a la felicidad” el ser libre es ser feliz, pero implica que si no estamos felices no somos libres, esto depende de la razón. “De una manera absoluta y simple, hay que decir que se hace libre y voluntariamente lo que obramos cuando

estamos ajenos a toda coacción”. También nos dice Aristóteles, “La libertad es existencial, lo decisivo de la elección es que yo elijo”.

Siguiendo con la libertad en Marx (1988) “La libertad es hasta tal punto la esencia del hombre que hasta sus oponentes la comprenden... ningún hombre lucha contra la libertad; en todo caso, lucha contra la libertad de los otros. La libertad ha existido siempre, en todas sus manifestaciones, solo que algunas veces privilegio especial y otras como derecho universal”. Se entiende cuando el fin del socialismo fue la libertad, pero la libertad en un sentido mucho más esencial que como la concibe la democracia existente: pero la libertad es un sentido de autonomía, basada en la posibilidad del hombre para detener sobre sus propios extremos, utilizando sus propias fuerzas y relacionarse fecundamente con la naturaleza.

Por último, la libertad vista como filosofía por Steiner (1999), “¿Es el hombre en su pensar y actuar un ser espiritualmente libre, o se encuentra sujeto al dominio de una necesidad absoluta, de acuerdo con las leyes de la naturaleza? Pocas cuestiones se han tratado con tanta sagacidad como ésta. La idea de la libertad de la voluntad humana cuenta tanto con un gran número de partidarios vehementes, como de adversarios obstinados. Hay hombre que en su apasionamiento moral consideran de escasa inteligencia al que llega a negar un hecho tan evidente como la libertad”. Según el autor, la libertad se encuentra en el quehacer del pensamiento, ya que es lo único que tenemos con dignidad, el pensar con libertad, los hace ser libres, no da la voluntad de elegir y tener opciones de una vida plena, voluntaria y libre.

También se encuentra la conciencia, unas de las cosas que respeto, y tengo valor (objetivo), es la conciencia, uno de las necesidades o elementos para entender la filosofía moral es la conciencia, pero la conciencia moral es todavía más una necesidad, la conciencia moral es el conocimiento que tenemos o debemos tener como normas, reglas morales, es una facultad que nos permite darnos cuenta si nuestra naturaleza es una conducta moral. Pero esto no queda aquí, la conciencia moral adopta dos posturas naturales que son la conciencia innata y las empíricas.

La conciencia moral innata es tanto la conciencia individual como una capacidad del ser natural. En donde se discierne lo que es bueno o malo, de la conducta del ser humano, esto

TESIS TESIS TESIS TESIS TESIS

es un acto de la conducta se la persona, esta conducta nos define lo que está bien y de lo que está mal.

Para la siguiente postura de la conciencia moral empírica, la cual da como resultado la experiencia, necesidad que nos enseña esta conducta, en la familia, en la sociedad, en la escuela, en el lugar donde se desarrollan, más bien esta conciencia se desarrolla de manera práctica, donde se da como proceso de enseñanza. Entonces la conciencia moral es una facultad que tiene el hombre de conocer seguidamente sus estados o actos interiores, así como el valor moral de estos.

La ética que propone Camps (1996), como elementos son “entendida como derecho y voluntad de justicia; desde su perspectiva, la ética debe ocuparse de las elecciones libres que ayudan a construir una sociedad democrática, desde el poder del Estado y las Instituciones”.

Desde una posición y siguiendo con los elementos para el problema de investigación en la enseñanza de la ética debemos de ser solidarios, responsables, tolerantes y profesionales en la hora de enseñar los valores.

Como concepto y como valor siguiendo los pasos de Camps, la solidaridad como virtud es la clave de la ética, que para ella ha sido la justicia. “La justicia es la condición necesaria, pero no suficiente, de la felicidad, el fin último de la vida moral”. También se define como una capacidad del ser humano para sentir afectividad por otras personas en las situaciones o tiempos difíciles que se nos presenten.

Así mismo, Camps (1996), “La solidaridad es una práctica que está más acá pero también va más allá de la justicia: la fidelidad al amigo, la compensación del maltratado, el apoyo al perseguido, la apuesta por causar impopulares o pérdidas, todo eso puede no constituir propiamente un deber de justicia, pero sí es un deber de solidaridad”. El elemento clave para que se enseñe la ética como valor solidario, por el cual se pueda generar un sentimiento familiar, que implique la unión de grupos, y que superen las adversidades que surgen en su momento o se manifieste, ya sean grupales o individuales.

El valor de la responsabilidad, según Camps (1996), “Ser libre es ser responsable. La responsabilidad, la autonomía y la libertad son lo mismo. La responsabilidad tiene que ver

TESIS TESIS TESIS TESIS TESIS

con la libertad o la autonomía del individuo, así como con su capacidad de comprometerse consigo mismo y, sobre todo, con otros hasta el punto de tener que responder a sus acciones”. Su definición como virtud o práctica usual para obtener las consecuencias de sus propias decisiones, respondiendo a sus actos responsables.

La responsabilidad como facultad que tiene las personas cuando se toman decisiones conscientemente y aceptar las consecuencias de sus mismos actos. Los actos de los hombres bajo la responsabilidad corresponden a sus actos antes quien es capaz de dictarle normas. Las normas pueden ser como responsabilidad moral, que se dictan por medio de Dios, las normas del juicio de conciencia es por sí mismo y el hombre. Para ser un acto responsable y entender a la ética, se va por el camino para mejorar y así superar en responsabilidad donde se ve el comportamiento del ser altamente responsable. Por tal motivo el hombre como ideales y metas elevadas se responsabiliza enseguida de sus decisiones.

El siguiente valor es la tolerancia, Camps (1996), “Este valor o virtud indiscutible de la democracia. El respeto a los demás, la igualdad de todas las creencias y opiniones, la convicción de que nadie tiene la verdad ni razón absoluta, son el fundamento de esa apertura y generosidad que supone el ser tolerante”. Con la práctica de la tolerancia se hace posible la construcción de una cultura de paz a través del desarrollo de los valores democráticos y del respeto a los derechos humanos, ya que esta es la actitud de admitir otras maneras de pensar o actuar distinta a la propia.

En la actualidad, las sociedades como seres humanos hallamos y está necesitado de tolerancia, tolerancia que se carece de ella como principio ético, significa que el valor de las personas y su dignidad están en juego, que hace falta de esta vitamina que es llamada tolerancia, la cual es necesaria para la democracia, la convivencia para el ejercicio de los derechos humanos en las sociedades modernas y cambiantes.

Entiéndase esta fórmula ética de la tolerancia, como un poner en claro el valor, y no debe de entenderse como indiferente, tampoco interpretarse como débil de ideología propia. Sino como un requisito intransigente con la violencia, las guerras, los atentados terroristas, la violación a los derechos humanos, esa convicción puede ser la diferencia que existe del ser

una constante en la historia de la humanidad de una fuerza más poderosa que es la intolerancia.

Para cerrar este capítulo, la idea es entender que la enseñanza de la ética también se puede entender desde el punto de vista de los valores como tal, abordando pensadores idóneos de su momento, tal es la necesidad de enseñar los valores como propuesta pedagógica, al contrario de una enseñanza clásica como es el pensador y sus teorías, que es lo más acertado, pero este método ha funcionado de tal manera que se propone como ideal para las nuevas enseñanzas, pero como se ha leído en artículos, libros, y páginas en internet, la idea de ser profesional en la enseñanza es un compromiso moral, que tienen los profesores de dar todo de sí, para lograr los objetivos que se tiene en los planes de estudio en el nivel medio superior. Alcántar (2009), “Un profesor bien preparado, eficaz, representa para el alumno su libertad, su progreso, y son quienes utilizan una amplia gama de estrategias sustentadas al mismo sobre el conocimiento personal de los estudiantes y sobre sus modos de pensar”. Solo queda decir que la necesidad o responsabilidad de enseñar valores es un compromiso que se tiene con la sociedad, con los jóvenes para cambiar ante tales adversidades de la vida y del mundo.

2.3 Reflexión teórica de las variables implicadas en las hipótesis como factores de investigación de los valores en el Bachillerato de la U.A.A.

A continuación, se muestra la tabla de descripciones para el diseño del instrumento de investigación, que tiene como finalidad presentar el problema de investigación, el objetivo general, las variables, la validación de la hipótesis y los indicadores, con la Tabla 2: Pregunta de investigación y Objetivo general se especifican las herramientas que se utilizarán para este trabajo. En esta Tabla 2 de especificaciones se muestra la pregunta de investigación como máxima representación del proyecto, se da a conocer el objetivo general donde se muestra la esencia de estudio de la investigación. También se expresan las variables como necesidad del mismo proyecto y la validación de la hipótesis como complemento de esta, y por último se muestran los indicadores de la misma investigación. Además, para comprender la relación entre las variables, hipótesis y sus indicadores es necesario consultar el Diagrama 2: Modelo de estudio que se muestra más adelante.

Tabla 2: Pregunta de investigación y Objetivo general

Pregunta de investigación	Objetivo General	Variable	Validación de hipótesis	Indicador
<p>¿Cuál es la comprensión de la enseñanza de la ética entre el estudiantado del Bachillerato de la Universidad Autónoma de Aguascalientes?</p>	<p>Examinar la situación actual que se tiene de la información de los valores y el desarrollo de la asignatura de ética en los alumnos de 6to semestre de bachillerato, donde se proponen el mejoramiento de la calidad de vida por un método cualitativo.</p>	<p>V1: Profesores poco comprometidos en la enseñanza de los valores. V2: Alto grado de bases y principios morales. V3: Padres de familia, con poca responsabilidad con sus hijos y falta de atención. V4: El ambiente poco favorable para este tipo de alumnos. V5: Baja formación cívica, ética y falta de compromiso. V6: Conductas inapropiadas y problemas morales actuales. V7: Compromiso moral tácito y tendencia moral mediática o Moral light. V8: Comportamiento</p>	<p>H1. Metodología del docente. H2. La variable de sexo, lo que nos arroja como estadística. H3. La variable edad, semestre académico, cómo influye en los jóvenes. H4. La preferencia de los valores está condicionada. H5. Grupos numerosos y tiempo reducido para lograr los propósitos y aprendizajes esperados. H6. Falta de recursos económicos y materiales didácticos en la escuela y en el hogar. H7. Las familias no están al pendiente de la</p>	<p>-Comparar los contenidos de los programas de ética. -Identificar los valores que poseen y que carecen los alumnos de bachillerato. -Proponer alternativas para innovar y crear estrategias en la enseñanza de los valores. -Identificar la importancia y la interpretación que le dan los alumnos a los valores dentro de la asignatura. -Señalar la importancia del docente y sus valores en la enseñanza de la ética. -Señalar asignaturas que</p>

		<p>moral, inconveniente y sus cambios sociales.</p>	<p>formación de sus hijos.</p> <p>H8. La asignación de una calificación en ética.</p> <p>H9. Desinterés de los jóvenes por aprender y asistir a la escuela.</p> <p>H10. La diversidad religiosa y cultural.</p> <p>H11. Los maestros como problema central en la formación de los alumnos.</p> <p>H12. Maestros poco comprometidos con la enseñanza y poco éticos.</p> <p>H13. Contribuir a nutrir el desafío de socializar y promover prácticas familiares que se relacionen con el</p>	<p>fortalezcan la formación de valores.</p>
--	--	---	--	---

			aprendizaje de los valores.	
			H14. Las vivencias de los valores.	

Fuente: elaboración propia

En esta Tabla 2: Pregunta de investigación y Objetivo general se muestran las razones por las cuales se han escogido estas variables para la fundamentación de la estructura del trabajo de investigación, donde se organiza el sistema de valores. Tal sistema dice ¿Quiénes crean esos valores morales? Los valores son creados, por una parte, se afirma que son ya valores preexistentes del hombre a hombre mismo y, por otra parte, la sociedad, el Estado y el mismo hombre; los crearon para una vida armónica, con principios que se fundamentan por una elección que se produce de la razón.

Volviendo al tema de la investigación y al problema, la pregunta que surge en este proyecto es: ¿Por qué la investigación de la ética en este tipo de estudiantes? Surge la necesidad de realizar una investigación por varios factores y sus problemáticas, uno de ellos es este tipo de edad, de lugar, de situación geográfica, entre otros.

De lo anteriormente mostrado, ahora se presenta el Diagrama 2: Modelo de estudio como eje principal de la investigación sobre la variable dependiente (VD) *bajo nivel en la formación ética, cívica y humana* que obedece al punto central de la investigación. Con ocho variables independientes (VI): *V1*: Profesores poco comprometidos en la enseñanza de los valores, *V2*: Alto grado de bases y principios morales, *V3*: Padres de familia, con poca responsabilidad con sus hijos y falta de atención, *V4*: El ambiente poco favorable para este tipo de alumnos, *V5*: Baja formación cívica, ética y falta de compromiso, *V6*: Conductas inapropiadas y problemas morales actuales, *V7*: Compromiso moral tácito y tendencia moral mediática o Moral light, y *V8*: Comportamiento moral, inconveniente y sus cambios sociales. Asimismo, se presentan los indicadores que inciden en las variables.

Diagrama 2: Modelo de Estudio

A. Señalar la importancia del docente y sus valores en la enseñanza de la ética de los valores.

V1: Profesores poco comprometidos en la enseñanza de los valores. A, B.

H4
H11
H12

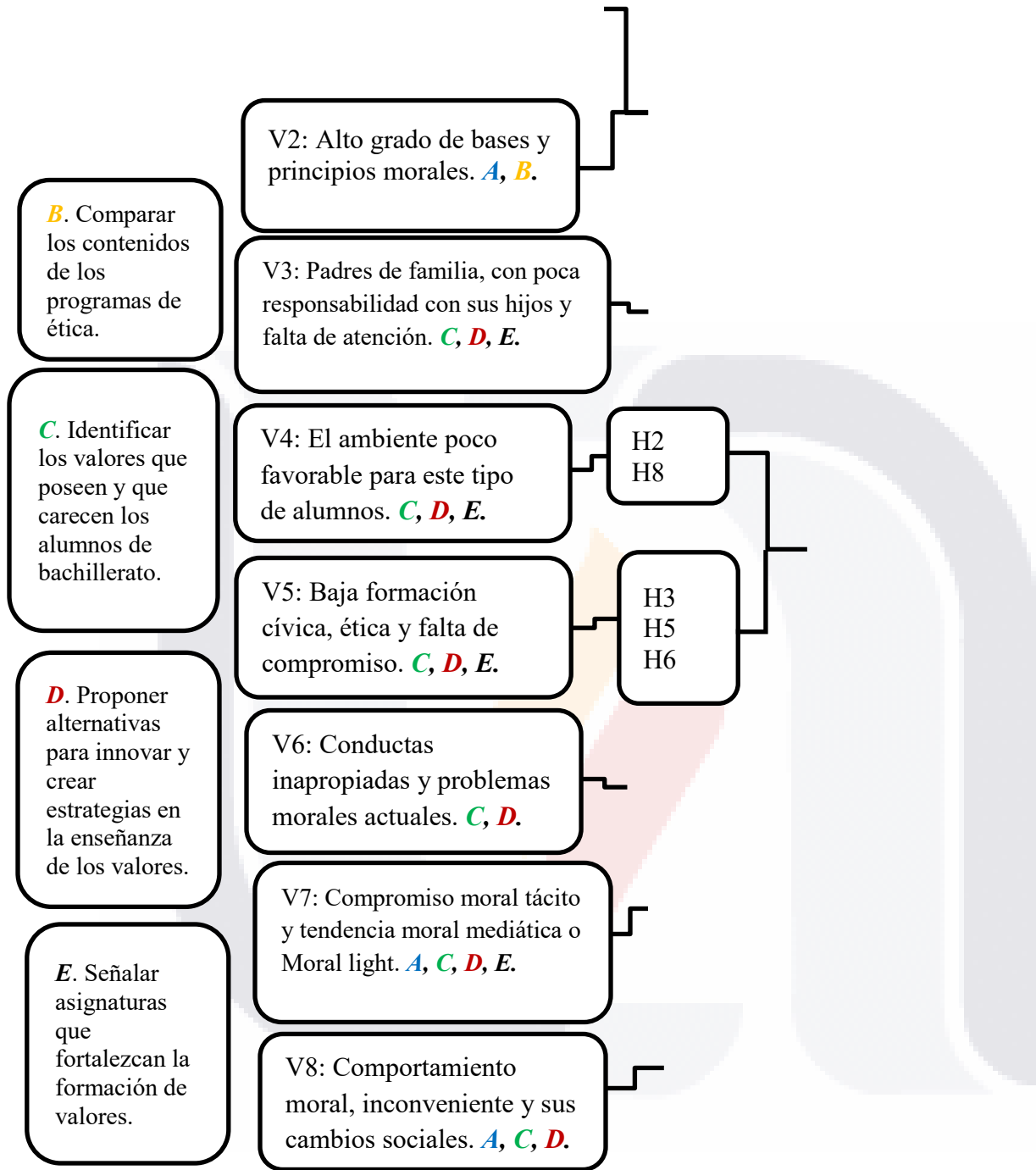

Fuente: elaboración propia

Del anterior Diagrama 2 se obtiene la guía transitoria para solucionar la problemática de la investigación, saber qué ocurre en la identificación de los valores y su vivencia o praxis en los jóvenes del bachillerato de la Universidad Autónoma de Aguascalientes, campus Central y sus implicaciones correlativas a las modificaciones al programa de El hombre y su

condición ética del 2011 y sus versiones anteriores. Sin duda, el docente tiene la obligación de capacitarse y la institución de otorgarle dichos espacios para su formación docente, por otro lado, la incorporación de los valores en las demás asignaturas deberá ser un elemento trascendental para plenitud en la formación del joven preparatoriano. Como logra prever el lector, las variables tienen una conexión real con las hipótesis planeadas en el presente proyecto, por lo que los resultados de esta deben ser tomados en cuenta por las diversas instituciones anteriormente mencionadas.

2.4 Definición, desarrollo y comprensión de las variables y las hipótesis a investigar.

“El valor es un descubrimiento de la misma importancia que el Ser”. Frodizi (1985), para identificar las variables a estudiar y la importancia de los valores éticos, el fenómeno social que surge y se despliega en un complejo sistema cultural, donde hay que tener en consideración los conocimientos, hábitos y valoraciones de cada sociedad impone por medio de rasgos singulares y universales. Estos fenómenos sociales ha invalidado la sociedad contemporánea e incluye la dinámica de vida del ciudadano común, es un proceso donde no solo el hombre transforma el entorno, sino que se transforma de sí mismo, y a su vez la escala de valores.

La educación debe de estar al servicio del progreso y la razón para contribuir a la emancipación del ser humano, lejos de la influencia del poder, se debe detenerse ante el juicio moral sin pretender juzgarla ni invalidar sus propuestas, tanto en una como en la otra modifican todas las formas de vida, produce nuevas creencias, comportamientos e ideologías. Por lo tanto, las variables a identificar son: *V1* Profesores poco comprometidos en la enseñanza de los valores. *V2* Alto grado de bases y principios morales. *V3* Padres de familia, con poca responsabilidad con sus hijos y falta de atención. *V4* El ambiente poco favorable para este tipo de alumnos. *V5* Baja formación cívica, ética y falta de compromiso. *V6* Conductas inapropiadas y problemas morales actuales. *V7* Compromiso moral tácito y tendencia moral mediática o Moral light. *V8* Comportamiento moral, inconveniente y sus cambios sociales. Por lo anteriormente mencionado se expondrán la fundamentación pertinente a las variables con las hipótesis a desarrollar para lograr obtener un análisis exhaustivo de los valores en los jóvenes del Bachillerato de la Universidad Autónoma de

Aguascalientes. Asimismo, se presentará la importancia y relevancia de los autores selectos para desarrollar las variables, se mostrarán los resultados y conclusiones de la investigación.

Con los anteriores argumentos y producto de la deducción del Diagrama 2: Modelo de estudio, ahora favorecen el planteamiento de las siguientes hipótesis:

H4: La preferencia de los valores de los alumnos está condicionada.

H11: Los maestros como problemas centrales en la formación de los alumnos.

H12: Maestros poco comprometidos con la enseñanza y poco éticos.

2.4.1 Variable: “Profesores poco comprometidos en la enseñanza de los valores”

Savater (2005), “El maestro es el soporte básico del cultivo de la humanidad y su labor está ligada al sentido humanista de la civilización, porque él pone las bases de todo el desarrollo intelectual futuro, de la persona plenamente humana, civilizadamente decente en compañía de los demás”. De esta forma fundamentamos la importancia que ocupa el docente en su papel transformador y guía de su alumnado, pues quién más sino él mismo es capaz de ser ejemplo para los y las jóvenes del Bachillerato de la UAA; facultado para transmitir la comprensión y vivencia de los valores en el aula y la sociedad. Es por todo esto expuesto que el docente debe comprometerse en la enseñanza de los valores y virtudes hacia con su alumnado.

2.4.2 Variable: “Alto grado de bases y principios morales”

Sanabria (2005), “Kant parte del hecho de la moralidad. Es un hecho indiscutible –dice- que el hombre tiene conciencia de sus actos y de su deber. Pero el problema de la Ética es cómo proponer una norma universal de los actos pues la Ética debe ser ciencia”. La pregunta, ¿Qué entiende Kant por ser humano? Es un ser sensible y racional, ya que el ser humano debe actuar con la razón por encima de las emociones e incluso por encima de la fe, pues la iglesia dominaba el actuar de la humanidad, y sus dogmas eran los que señalaban las acciones que debía realizar una persona en condición heterónoma, sin utilizar la razón para actuar.

La ética debe ser validad para todos los hombres. Y Kant reflexiona preguntándose qué debo hacer, y con ello se demuestra que la moral está estrechamente relacionada con el deber de la condición autónoma. La diferencia en la naturaleza se encuentra condiciona por las leyes

de la causalidad, en cambio para la conciencia moral se rige un imperativo que no conoce condiciones, que es el imperativo categórico. En cambio, la conciencia moral dice “no castigar” sin establecer circunstancias particulares esta ley tiene validez, pero el mandato es siempre absolutamente válido, de lo contrario no sería una exigencia moral.

Kant partía del punto de vista de que la diferencia entre el bien y el mal era algo realmente real, para Kant todos los seres humanos disponemos de la capacidad de razonar en cada momento si algo es bueno o es malo moralmente, pero lo tanto la capacidad de distinguir entre el bien y el mal es innata como el resto de las cualidades de la razón. Para llegar al bien supremo de la razón se deben cumplir tres postulados: La libertad: este fenómeno está regido por la necesidad, y el de la razón práctica regido por la libertad. La inmortalidad del alma: esta llega al bien supremo donde se da la santidad perfecta, conformidad entre la voluntad y la ley moral, lo que solo es posible suponiendo la inmortalidad del alma. Y la existencia de Dios: para llegar a la felicidad adecuada a la moral debemos postular adecuada a la moral debemos postular la existencia de Dios como realidad en la que el bien supremo se cumple.

Estos argumentos y producto de la deducción del Diagrama 2: Modelo de estudio, ahora favorecen el planteamiento de las hipótesis:

H7: Las familias no están al pendiente de la formación de sus hijos.

H13: Contribuir a nutrir el desafío de socializar y promover prácticas familiares que se relacionen con el aprendizaje de los valores.

2.4.3 Variable: “Padres de familia, con poca responsabilidad con sus hijos y falta de atención”

La adolescencia es un periodo de transición, es una etapa del ciclo de nacimiento que marca el final de la niñez y prenuncia la adultez. Gautier (2001), “Jung quien describe la adolescencia como un periodo de stress y de conflictos intrapsíquicos”. Los alumnos del nivel medio superior son jóvenes en diferentes edades (entre 14 y 19 años), es la edad más complicada en esta etapa de la vida no solo por la definición y revaloración de su alrededor y de los pilares de sus padres, sino también de los suyos propios para poder crear una visión propia del mundo y, al final, los valores que fundamentará y vivirá en su propia familia.

TESIS TESIS TESIS TESIS TESIS

Para esta variable subraya la importancia de la intervención de los padres de familia, en lo que es la realidad educativa del alumno de educación media superior. Existe una dificultad en integrar el quehacer educativo en la familia por varios factores sociales, ya que si el padre de familia no está pendiente del proceso educativo de sus hijos y los hijos no tienen una formación o interés a la escuela, se viene abajo la estructura donde se está formando el joven.

En los padres de familia de estos jóvenes del bachillerato de la Universidad Autónoma de Aguascalientes existen tres tipos de padres, los padres con conductas muy tradicionalistas que implantan normas que, en ocasiones, lo que sucede es que los jóvenes de este tipo de padres suelen ser muy rebeldes y ocasionalmente sufren cuando se relacionan con los demás. Los segundos, son aquellos padres de familia que conforman el grupo de adultos adolescentes, resisten en envejecer y se niegan a responsabilizarse de sus hijos, donde carecen de ayuda académica y formación de valores. Por último, tenemos los padres de familia que son inseguros con sus hijos, donde no pueden establecer normas, y resulta incompetente la formación de este tipo de jóvenes. Pues, son los hijos de estos padres de familia los que deben de atender la escuela actual y donde se necesitan de preparar para la vida académica y en valores. Sin duda alguna, estas tres problemáticas detectadas encontramos que es necesario el desarrollo y anclaje de los valores como los han explicado diversos filósofos alemanes, por su vital importancia y practicidad.

Las escuelas en la actualidad se encuentran en un cambio al igual que la sociedad, estamos en ante retos únicos: son problemas muy serios como la situación donde la madre trabaja, aquí el individualismo se impone como un valor supremo, las familias se desintegran. Para que las familias trabajen educativamente (de forma plena e integradora) es necesario que ambos de los padres asuman la responsabilidad de educar a los jóvenes, y por ello se debe de seguir como un testimonio de vida cotidiana, seguir los valores con ejemplos sobre principios y cumplimientos con obligaciones que constituyen los modelos de imitación que estén de acuerdo con el nivel y modo de vida deseable. Además, no es justificación racional que se le adjudique la obligación de ambos padres a uno, porque ambos deben de aprender a trabajar de forma colaborativa e integradora para que sean modelos del núcleo de la sociedad: La Familia.

La observación es que los padres de familia deben de contar con un espacio disponible necesario donde apoyen a los jóvenes y les ayuden a estructurar medidas puntuales, breves y significativas donde les permitan intervenir en el proceso de sus hijos. Y educar con valores y principios éticos que sean parte de su vida. Asimismo, la educación en las ciencias y con el uso de las TIC's debe incorporarse una base sólida en la formación de valores y virtudes de los jóvenes para que puedan afrontar los retos diarios que encontrarán a partir de su encuentro con la realidad. No cabe duda de que los jóvenes siempre siguen el ejemplo de sus padres, pero el docente tiene un importante rol en la reflexión profunda y filosófica del alumnado al respecto de sus padres, abuelos, en una palabra, de sus ancestros.

Estos argumentos y producto de la deducción del Diagrama 2: Modelo de estudio, ahora favorecen el planteamiento de las hipótesis:

H2: La variable sexo lo que nos arroja como estadística.

H8: La asignación de una calificación en ética.

2.4.4 Variable: “El ambiente poco favorable para este tipo de alumnos”

Chávez (2013), “En México, el estigma construido sobre el adolescente como un sujeto tendente al desarrollo de conductas que lo colocan en riesgo ha sido uno de los móviles principales en la definición de acciones en materia de salud, seguridad, justicia y también en educación. Esta situación se relaciona con la discriminación por los efectos negativos que producen desconocer al adolescente en su totalidad y sobredimensionar el riesgo en razón de su edad, a pesar de que éste sea compartido por otros grupos poblaciones”

Existen múltiples variedades de factores que afectan el aprendizaje de los jóvenes en este tipo de edades, el ambiente de aprendizaje es concebido como una construcción diaria, reflexión cotidiana, singular permanente que asegure la diversidad y con ella la riqueza de la vida en relación con la formación y construcción del conocimiento y los valores. El joven es un sujeto que interactúa, transforma, el espacio y su tiempo en movimiento, donde los participantes desarrollan capacidades, comportamientos, habilidades y valores.

El desafío está inmerso en retos, donde se generen alternativas del mismo alumno y el profesor influya en ellas, donde fortalezca el proceso autónomo en el grupo de jóvenes y propicie el desarrollo de los valores para una conducta favorable.

Además, existen diversos alumnos y alumnas que presentan un tipo de rechazo a obtener una calificación, ya sea por el método cuantitativo o cualitativo, esto nos lleva a capacitar al docente en la manera en transmitir y medir la comprensión del alumnado en los valores y proponer alternativas innovadoras en la medición de estos aprendizajes y monitorear la practicidad y vivencia de los valores tanto en el aula como en su hogar, por lo que habrá que involucrar al padre de familia en la vida académica para generar ambientes agradables de convivencia y saludables para su formación.

De lo anterior y producto de la deducción del Diagrama 2: Modelo de estudio, ahora se plantean las siguientes hipótesis:

H3: La variable edad, semestre académico, como influye en los jóvenes.

H5: Grupo numeroso y tiempo reducido para lograr los propósitos y aprendizajes esperados.

H6: Falta de recursos económicos y materiales didácticos en la escuela y en el hogar.

2.4.5 Variable: “Baja formación cívica, ética y falta de compromiso”

La preocupación por la falta de valores en las instituciones de educación media superior es un reto de todas las instituciones educativas, la cara de la juventud es el reflejo de sus persuasiones. Los factores que afectan este problema es el desinterés, el nulo compromiso, la apatía, la falta de solidaridad y trabajo en equipo, poco compromiso con la sociedad; esa es la realidad de los jóvenes preparatorianos de la UAA.

En la discrepancia de la educación con valores y aquella otra sin éstos es fundamental que todas las materias que se impartan en el Bachillerato de la Universidad Autónoma de Aguascalientes se les incorpore un desarrollo claro y trascendental en la formación en valores, ya que no es suficiente con dar a los estudiantes los conocimientos necesarios para su formación sino se necesita implementar valores que estén implícitos y se desarrollen en todas sus asignaturas; marcar la diferencia en formación en valores y sin valores. Por último,

el docente debe ser debidamente capacitado en la comprensión y vivencia de los valores en sus materias que imparta para que puedan ser incorporados desde diferentes aspectos del ser humano y su sociedad. Por lo que la tarea de los docentes para mejorar y dar solución a esta problemática que se viene arrastrado de mucho tiempo en el resto del país. Es asumir la realidad, como problema nacional, buscar las alternativas para reforzar, desde este nivel educativo, y fortalecer los valores actuales y retomar los que se han venido perdiendo o viciado a causa de la incomprensión de estos.

De lo anterior y producto de la deducción del Diagrama 2: Modelo de estudio, ahora se plantean las siguientes hipótesis:

H4: La preferencia de los valores de los alumnos está condicionada.

H14: La vivencia de los valores.

2.4.6 Variable: “Conductas inapropiadas y problemas morales actuales”

Vivimos en una sociedad donde quedan pocos valores como se han concebido desde la antigüedad, e integridad, por ello es necesario que cada ser humano sepa los valores que ha aprendido a lo largo de su vida, para ponerlos en práctica en un momento determinado. Las sociedades son sistemas continuamente cambiantes, las transformaciones son un modo permanente de existencia y abarcan todos los niveles y procesos sociales, así como los educativos.

Esto quiere decir que por más que haya quienes pretendan impedir los cambios, éstos son inevitables y se dan en su momento y en su tiempo, como un devenir histórico. Ya que la mayoría de estas sociedades urgentes son nuevas, están en un cambio constante, por lo que cualquier cambio en el sistema de valores nos representa una nueva interacción entre los individuos. No obstante, la transformación de los valores a través del devenir que sufre la sociedad por su propia naturaleza nos arrojará una modificación en la concepción y definición de cada valor, pero esto no quiere decir que se deba entender el valor como todo aquello que vale, sino aquella que le da sentido y trascendencia a la vida. En definitiva, los valores deben cambiar porque forman parte del ser humano, independientemente de su estado consciente o inconsciente, siempre estarán presentes en él y serán transmitidos desde el núcleo familiar.

TESIS TESIS TESIS TESIS TESIS

Las sociedades actuales tienen nuevos dilemas éticos, algunos de los cuales no están previstos en los tiempos pasados. Las preguntas sobre lo que se debe hacer no siempre tiene la misma respuesta, y esto afecta a cada ser humano tradicional. Pero cada sociedad ha construido una imagen de lo bueno y malo, pero la forma en la que se resuelven los problemas depende del éxito o el fracaso de cada sociedad. Además, desde sus orígenes los grupos sociales e instituciones cimentan su formación de valores por medio de hábitos o costumbres, que son las que determinan el deber del comportamiento de las personas y sociedades.

Para el actual mundo globalizado, se presentan una serie de fenómenos que tiene consecuencias sobre el comportamiento ético. Unas de las consecuencias son la aceptación por la cual no todos los seres humanos se rigen por las mismas normas y valores, y que no todos los seres humanos compartimos los mismos juicios. El problema es que se ha pretendido que el conocimiento del mundo actual es producto de las actividades científicas en la acción del despojo de los valores. Tal desvirtualización ha encontrado una incomprensible incapacidad de los docentes por incorporar la formación en valores en cada una de las asignaturas del bachillerato de la UAA; a lo que nos lleva es a determinar la prontitud por lo que deben incorporarse estas prácticas formadoras y transformadoras en los diferentes planes de estudio y en cada una de sus materias. Además, cabe señalar que el programa de la materia de Ética del año 2004 en el Bachillerato de la Universidad Autónoma de Aguascalientes ha podido formar de manera plena en la comprensión, análisis y reflexión de los valores a través de los autores selectos, a diferencia del mismo programa en su actualización del 2011, donde encontramos una carencia filosófica e incomprensión de los valores y la manera en que pueden incorporarlos a su vida personal, logrando influir en su ámbito familiar y grupal.

De lo anterior y producto de la deducción del Diagrama 2: Modelo de estudio, ahora se plantean las siguientes hipótesis:

H1: Metodología del docente.

2.4.7 Variable: “Compromiso moral tácito y tendencia moral mediática o Moral light”.

Para los hombres de todos los tiempos, se han preocupado por encontrar en todos los medios la felicidad, esa búsqueda inalcanzable e irrealizable. Solo unos cuantos ambicionan, y se conforman con realizar una serie de actividades positivas, que pueden llenar sus vidas, conforman su conducta y encuentran excelentes satisfacciones. La ética vincula las inquietudes humanas con valores, cuya finalidad es describir la felicidad; analizarla y desmembrarla desde su fundamento filosófico hasta su comprensión común. Pues tal vez la búsqueda no tenga lugar alguno sobre la tierra sino en nuestro propio ser, esto es, desde nuestro interior depende encontrar la felicidad como medio y fin de la vida, pero teniendo cuidado en la definición y operación de cada uno de los conceptos aquí involucrados: la felicidad, como lo vemos en algunas películas (por ejemplo: En Búsqueda de la Felicidad), no sólo se obtiene por medios materiales (económicos, de producción, monetarios), pues está en la conexión entre las personas y su forma de vinculación, es aquí donde encontramos las pistas para sensibilizar al alumnado al respecto de la vivencia de los valores y enseñarle, como docente involucrado, a valorar lo que realmente trasciende, y es aquello que va más allá del éxito efímero, la insoportable levedad del ser, las relaciones fugaces y los matrimonios arreglados, los noviazgos sexuales, la metamorfosis del lenguaje en las mujeres, entre otras complejidades ocasionadas por la globalización y la incompreensión de los valores en la sociedad. Qué es lo que debemos hacer para solucionar tales infortunios de la humanidad, pues no más que filosofar y llevar a la práctica el análisis y enseñanza en la formación en valores éticos y morales a través de la razón.

En cualquier aspecto, en cualquier formación, y en cualquier profesión, sin ética se da la explotación del hombre por el mismo hombre, en las condiciones más aberrantes, más prohibidas, una vida sin ética pone en peligro el conocimiento adquirido para la realización de un fraude a los demás. La desventaja del ser humano sin ética y moral resulta abismal, vacía y terrorífica ante aquél que sí la posee y ejerce. Pues hablamos del mismo ser humano y de la interacción consigo mismo como con los demás que son iguales que él.

Romo (2005), “Desarrollo del juicio moral en bachilleres de Aguascalientes”, en México; expone como temática principal el desarrollo moral de estudiantes de educación media

superior en relación con la teoría de Kohlberg. En ésta se consideraron las variables de género, semestre, institución, edad. Los principales resultados fueron que el nivel de moralidad predominante es el convencional; que las mujeres de una institución privada aventajaron a los hombres en la moralidad y principios.

La ética inmediata es de carácter formativo, ya que aporta el foco incandescente, que nos ayuda a reflexionar, sobre tu propia conducta, que son los medios reflexivos de la humanidad. En los tiempos pasados y en los actuales se ha entendido el valor, y en donde se ha aplicado encontramos que para la ética individual se permite todo y no obliga a nada, ya que toda acción de un individuo recae en él mismo, en donde asume las normas personales de comportamiento, de su vida ante las mismas normas sociales.

Cortina (2000), “Contemplar el panorama ético de nuestros días produce en principio, a mi juicio, una cierta sensación de alivio La ética analítica del lenguaje ha dejado de hacer furor. Los éticos –también llamados <filósofos morales>- ya no se empeñan tenazmente en reducir su tarea a descubrir lo que hace la gente cuando utiliza ese lenguaje al que denominamos moral: si con él intentamos aconsejar, prescribir la conducta, expresar sentimientos o persuadir”. La sabiduría espiritual del bienestar íntimo es solo la conciencia del ser persuasivo, ya que no puede convertirse en una ley social.

La conciencia es la que nos informa, que en nosotros hay una moral, un deber ser y que es un mandato u orden, que no puede estar condicionado; pero que es aceptado de forma plena por el individuo sin necesidad de someterlo a la aceptación irrevocable del deber ser. Esta tendencia que estamos viviendo en un mundo globalizado, con violencia, agresión, drogadicción, terrorismo, etc., los jóvenes no tiene interés en el estudio, ya no hay respeto hacia los padres, todos se sienten con derecho y reclamarlo sin importar quién está enfrente de ellos, por lo que logran perjudicar a su prójimo; ya se perdieron los valores universales (entendidos como virtudes y, realizando una clara diferencia con los valores que son particulares a una comunidad, grupo, época), que por años fueron utilizados para educar y hoy en día nos encontramos con una moral del momento, fugaz, temporal, con fecha de caducidad, mediática, desechable, inservible para los jóvenes que sólo buscan el fin a costa de los demás, sin importar las consecuencias; ya no hay amistades honorables ni fidedignas, pues todos éstos lo ven como reemplazables, etiquetables, carentes de sentido y obsoletos.

Pues su mejor informador y educador se han convertido en objetos electrónicos inteligentes intercomunicados con otros iguales.

De lo anterior y producto de la deducción del Diagrama 2: Modelo de estudio, ahora se plantean las siguientes hipótesis:

H9: Desinterés de los jóvenes por aprender y asistir a la escuela.

H10: La diversidad religiosa y cultural.

H12: Maestros poco comprometidos con la enseñanza y poco éticos.

2.4.8 Variable: “Comportamiento moral inconveniente y sus cambios sociales”

Como hemos observado los valores se han venido cambiando al respecto de su comprensión o definición, por lo que la definición y delimitación de los mismos impactan de forma permanente y trascendental en la formación en valores de los jóvenes. Sin duda, la influencia que ha tenido la religión en los individuos ha sido determinante para su correcto funcionamiento y comprensión evolutiva y cambiante en los valores, así como en la manera en que pueden expresarse en las diferentes vivencias en los grupos juveniles del bachillerato de la UAA. El desinterés por las implicaciones religiosas que pueden llegarse a investigar en el salón de clase han sido excluidas por mandato presidencial desde hace muchos años en nuestro país, sin embargo éstas aún se encuentran en la memoria colectiva y en la educación que ha obtenido el estudiantado a través de los padres de familia de la comunidad de la preparatoria; lo cual ha arrojado importantes manifestaciones de rechazo o aprobación en la realización de la investigación porque no forman parte del plan de estudios ni se han tomado en cuenta en la actualización del programa del 2011. En este sentido cabe hacer mención del rol del docente en manejarlo de forma prudente ante cualquier problemática religiosa en el aula, sin dejar a un lado el manejo responsable y respetuoso en cualquier situación que se presente en ésta. Con esto, en definitiva, mostramos la imperiosa necesidad de capacitar a los docentes en la importancia de la formación de valores en los jóvenes del Bachillerato de la Universidad Autónoma de Aguascalientes.

2.5 Estado del Arte.

Para la construcción de un estado del arte sobre la enseñanza de la ética en los jóvenes del sexto semestre de bachillerato de la Universidad Autónoma de Aguascalientes, se remite al abordaje de los procesos históricos y actuales para caracterizar un análisis comparativo en las variables que afecten la evolución de la educación de los valores y en la enseñanza de la ética en este tipo de edades. La investigación de Romo (s.f.) resulta ser la más próxima en cuanto al desarrollo de la moral en jóvenes aguascalentenses de bachillerato pero la distinción con la presente investigación consiste en el enfoque, propósito y metodología de estudio, porque aquella investigación se centra en el proceso del desarrollo de la moralidad en los jóvenes y no se centra en la adquisición y desarrollo de los valores. Además, el análisis que se realiza en la presente investigación presenta conceptos fundamentales bajo una perspectiva filosófica kantiana, Heideggeriana, Diltheyana, Aristotélico-Tomista, Socrática, y autores contemporáneos en pedagogía y en las problemáticas de la comprensión de los valores en el aula y su repercusión en la sociedad. Sin duda, es necesario tener a la mano un diccionario de filosofía para poder comprender cabalmente los conceptos filosóficos vertidos en la cimentación de la investigación, pues no se duda de las capacidades intelectuales del lector, pero es necesaria una formación en filosofía para su mayor comprensión.

Cabe destacar que, en la reflexión de la filosofía, la ética en el contexto del bachillerato se introduce tardíamente como estándar de formación, ya que mucho tiempo prevalecieron posturas moralistas propias del influjo de la tradición y de la concepción religiosa católicas en los docentes, directivos y planes de estudios del Bachillerato de la Universidad Autónoma de Aguascalientes. Fue así como se dio luz a la tarea de crear programas para la enseñanza de la ética desde la perspectiva reflexiva que nos brinda la propia filosofía y los docentes formados plenamente en la Universidad Autónoma de Aguascalientes, pues ninguno de ellos ha sido seminarista. Además, otras disciplinas similares para la formación de los alumnos como las diversas materias de ética profesional que se imparten a todas las carreras, a excepción de la Lic. En Filosofía en la Universidad Autónoma de Aguascalientes; han tenido la clara intención de formar profesionistas éticos, responsables, virtuosos, comprometidos en cada una de las profesiones que actualmente ejercen. Así como el notable interés por formar jóvenes preparatorianos de la UAA íntegros, plenos, capaces, emprendedores, competentes para el desarrollo del Estado de Aguascalientes y sus alrededores.

En un primer punto de este capítulo contiene la siguiente estructura: inicia con una breve introducción, posteriormente se realiza el marco teórico, le sigue la estructura metodológica, luego tenemos los análisis y resultados de la investigación y, al final, tenemos las conclusiones a la presente problemática investigativa.

2.6 Conclusión.

En primer momento es fundamental el trabajo del docente para formar en valores al alumnado, pues su rol es vital al presentarse la complejidad de los mecanismos familiares en la actualidad, la cual se ha presentado como obstáculo al no vincularse el padre de familia con el docente, y, por consiguiente, a la institución educativa; es fundamental esta triada para el desarrollo pleno del alumnado en valores. Ya que los y las jóvenes se sienten educadas por medios electrónicos y han ido perdiendo la noción básica constitutiva de los valores y su vivencia, es menester del docente poder instruirlos y facilitarles la elaboración y valoración propia que deben realizar el alumnado para incorporar los valores y virtudes en su vida y en cada uno de sus ámbitos de desarrollo. No obstante, cabe señalar la complejidad del valor en sí mismo porque presenta cambios en su contenido, interpretación, a causa de su devenir histórico. Otra complejidad se encuentra asociada a la incomprensión y mal manejo de los valores en la sociedad, la forma en que los usan los diferentes medios de comunicación, la perspectiva que brinda el gobierno y sus autoridades a través de las diferentes instituciones y planes de desarrollo; por lo que el filósofo y todo investigador de los valores debe tener en cuenta estos importantes puntos para cualquier ulterior investigación en los mismos. Además, por esto es importante la presente investigación, pues no sólo tiene el afán de conocer la problemática que existe en el Bachillerato de la Universidad Autónoma de Aguascalientes, sino también ser un reflejo propio de la sociedad aguascalentense del presente.

En segunda medida la formación en valores del alumnado preparatorio de la UAA es el punto medular, no sólo para las competencias, sino para una cabal y plena vida de los ciudadanos de nuestro hermoso Estado. Esto nos brinda la oportunidad de investigar y reflexionar en torno a la complejidad de los valores en nuestros jóvenes y señoritas que cursan el sexto semestre del bachillerato de la UAA de acuerdo con el plan de estudio correspondiente al 2004 y 2011. Estas generaciones de jóvenes actualmente representan los

TESIS TESIS TESIS TESIS TESIS

ciudadanos que en un futuro próximo constituirán un gran grupo de profesionistas y, en definitiva, padres de familia sensibilizados en los valores y, en suma, la vivencia de la ética.

Otro elemento puntual es la problemática que se ha observado en los padres de familia por su carencia en la formación en valores del alumnado preparatoriano de la UAA o su posible desinterés a causa de las siguientes problemáticas sociales: problemas económicos, falta de material didáctico, compromiso de los padres en la formación de los jóvenes, aunado al desinterés de los propios jóvenes por su formación en valores y la comprensión de los mismos para incluirla en sus estilos de vida y formas de comunicación. Es importante, por lo expuesto, que el padre de familia se integre plena y cabalmente en la formación plena de su hijo en la formación de valores, pues las consecuencias suelen ser fatales, graves, irreversibles y/o irreparables. Por esto, es vital formar jóvenes comprometidos, capaces de enfrentar las diversas problemáticas en su realidad, responsables, en una palabra, íntegros moral y éticamente.

En un tercer momento se observa que, tanto las instituciones como el Estado, ha tenido la intención de manifestar esta problemática y subsanarla a través de diversos programas locales, nacionales e internacionales, con un trabajo mixto de profesionistas que puedan aportar significativamente la enseñanza de los valores a través de los docentes y cualquier medio de información de manera responsable, objetiva, eficaz y eficiente para todos los jóvenes, particularmente nuestro caso el Bachillerato de la UAA encontramos que han tenido buenos resultados el programa del 2004 a comparación del actual porque les ofrece un acercamiento básico con los filósofos permitiéndoles crecer, comprender, analizar y aplicar los valores en sus vidas. Por esto, es trascendental que las instituciones le brinden la importancia debida al desarrollo de la incorporación de la formación en valores en todas las materias o asignaturas del bachillerato.

Por último, cabe destacar que esta investigación ha sido fecunda para la elaboración de futuras investigaciones en valores, la capacitación de los profesores en la materia, así como aquellos que impartan cualquier asignatura en la preparatoria de la Universidad Autónoma de Aguascalientes y sus alrededores. Pues el ser humano es un ser cambiante, así lo hemos comprendido y analizado a partir de los mismos valores que nos habían transmitido nuestros ancestros y que, en la actualidad, han presentado diversos cambios en su manifestación,

comprensión y extensión. Además, los diferentes actores como lo son: el alumnado, el docente, los padres de familia y las instituciones; deben trabajar de manera activa, reflexiva, incluyente, donde pueda ser una atmósfera y lugar pleno de desarrollo para la formación en los valores y obtengamos, con todo esto, una sociedad mejor, justa, armónica, comprometida y feliz.



Capítulo III Construcción Metodológica.

*Dormía y soñaba que la vida era bella;
desperté y advertí que la vida era deber.*

Immanuel Kant.

3.1 Razones del procedimiento metodológico.

Para este capítulo se narra la metodología utilizada en la presente investigación, es decir, se muestra el proceso que se llevó a cabo para la realización de este estudio, en donde se describe, cual fue el tipo de estudio que se realizó, también se explica cuál fue la selección de la muestra población; asimismo, se especifica las características de la variable y sus hipótesis en conjunto con el diseño del instrumento de investigación

3.1.1 Estrategias de metodología

Disponiendo que el propósito del presente trabajo sea contar con referentes tanto teóricos como metodológicos y en su caso, experienciales sobre cómo se da la formación ética, en la educación media superior, para con base en ello, perfecciona una propuesta para el diseño de la asignatura de ética en el nivel de bachillerato, la investigación que desarrollamos tiene tres características básicas, que a su vez se pueden identificar como fases para el desarrollo de la investigación: la primera es un estudio descriptivo para el diseño de una propuesta pedagógica en el aula, donde se presentan los valores como contenidos en la educación mexicana (Romo 2005), sobre diversas concepciones de valor e implicaciones en la educación, para conformar una postura de posibilidades en el diseño de una propuesta educativa.

La segunda, corresponde a la elaboración de un estudio diagnóstico básico, sobre las características de tipo de formación que recibieron los alumnos del sexto semestres del bachillerato de la Universidad Autónoma de Aguascalientes de las generaciones 2004. Y para la realización de este diagnóstico se tomó como base el análisis del programa (Competencias 2011), que corresponde al bachillerato por competencias 2011, y para este momento ya los alumnos tienen la formación de este nuevo programa impulsado por las RIEMS, en la EMS,

TESIS TESIS TESIS TESIS TESIS

y se tomaron los tres ejes para la construcción de un cuestionario que fue aplicado a una muestra de estudiantes del sexto semestre de la escuela preparatoria Petróleo de la Universidad Autónoma de Aguascalientes.

Después se llevó una entrevista colectiva donde algunos autores llaman (grupo focal), se le considera un grupo artificial, porque no existe ni antes ni después de la sesión de conversación, sino nace en el momento en que se inicia el diálogo, (Álvarez-Gayou 2003). Esta técnica se identifica con un estudio social abordado desde distintas formas, procedimientos y perspectivas. En la entrevista participaron diez estudiantes, que en la cual fueron de tipo intencional, ya que selecciono de forma por su interés en los contenidos, en la facilitación de la filosofía e interés por la ética (en la muestra se tomó un sin interés y otro con interés), esto como estrategia metodológica para identificar el grueso de la muestra que participo en el cuestionario. Las características cubren con el perfil de muestra: edad, procedente de escuelas, sexo, valores, etc.

Y por último la tercera estrategia metodológica corresponde al campo del diseño de programas de asignatura, dicho programa es un instrumento específico que regula los procesos de enseñanza y aprendizaje de una asignatura, orientando las acciones que profesores y alumnos han de llevar a cabo para el logro de los objetivos planteados. Tal programa debe de cumplir con los reglamentos y las instrucciones que marcan en ellas como el objetivo, los contenidos, la metodología, criterios de evaluación y referencias bibliográficas para su construcción específica.

3.2 Tipo de investigación.

Con base en los objetivos general y específicos planteados para la presente investigación se decidió que el tipo de estudio para llegar a lograr el objetivo señalado sería un estudio no experimental, transversal, explicativo, aplicando la metodología cualitativa y cuantitativa, mixta o híbrida, para la recolección de datos. Y el análisis estadístico para la descripción de la información, fue el desarrollo de la prueba de la “Z”, donde se recolectan datos en un solo momentos de estudio.

La investigación tiene un fundamento filosófico-pedagógico que está orientado en el análisis de los alcances y limitaciones del joven preparatoriano en la comprensión y vivencia de los

TESIS TESIS TESIS TESIS TESIS

valores en el aula y su integración con las demás asignaturas de su Plan de Estudio, asimismo obtiene su practicidad en el contexto del mismo desarrollo del curso a través de los semestres de formación en filosofía y, específicamente, de la ética en el curso introductorio a la filosofía hasta la materia de ética, los autores que antes había estado manejando en el plan 2004 y, de manera más práctica, en contraposición a la modificación con el plan por competencias 2011 (ver anexos 2 y 3) donde sólo se le presentan temas selectos para su análisis sin especificar los textos de los filósofos estudiosos de la ética y los valores (axiología) Abbagnano, N. (1992) “teoría de los valores... La palabra axiología proviene de los términos griegos *axios*=valor y *logos*=tratado, por lo que se podría definir como la disciplina filosófica que estudia los valores”, por lo que representa fundamental la reflexión filosófica como elemento constitutivo de la metodología de investigación. Además, dicho análisis reflexivo también se empleó en el docente como eje secundario en la transmisión correcta de la información en valores, otro factor han sido los padres de familia que, en el desarrollo del análisis, hemos podido recapitular su vital importancia en la educación y formación de sus hijos y, por último, la institución educativa con su compromiso en formar jóvenes plenos, informados, responsables, éticos y comprometidos con su sociedad. Por lo tanto, es trascendental unir todos estos elementos de tal manera que funciones de manera armónica y transversal para lograr el éxito en la formación en valores en los preparatorianos de la Universidad Autónoma de Aguascalientes.

Las variables implicadas en la investigación desarrollada en este estudio y que, han sido trascendentales para lograr una resolución de este, son las siguientes:

VD: Variable dependiente: *bajo nivel en la formación ética, cívica y humana.*

V1: Variables Independientes: *V1: Profesores poco comprometidos en la enseñanza de los valores, V2: Alto grado de bases y principios morales, V3: Padres de familia, con poca responsabilidad con sus hijos y falta de atención, V4: El ambiente poco favorable para este tipo de alumnos, V5: Baja formación cívica, ética y falta de compromiso, V6: Conductas inapropiadas y problemas morales actuales, V7: Compromiso moral tácito y tendencia moral mediática o Moral light, y V8: Comportamiento moral, inconveniente y sus cambios sociales.*

3.2.1 Descripción de los instrumentos.

Para el proyecto de investigación que estoy por realizar “Enseñanza de la Ética en Alumnos de Bachilleratos de Aguascalientes: una propuesta pedagógica en el aula” las técnicas son: Observación, Entrevistas, Grupo focal y Cuestionario. Estos cuatro tipos de técnicas son las más idóneas para el arrojamiento de información de este tipo de estudios que estoy realizando.

Las técnicas; la observación como técnica de investigación, son la participación de todos los sentidos para su observación, existen una variedad de observaciones que dan pautas para su investigación. La entrevista, en busca de entender el mundo desde la perspectiva del entrevistador, y desmenuzar los significados de sus experiencias. Grupo focal y cuestionario, el grupo focal se le considera un grupo artificial, porque no existe ni antes ni después de la sesión de conversación, sino que nace en el momento en que se inicia el diálogo.

Para el cuestionario, como investigación cualitativa mediante cuestionario abierto, donde incluye un apartado de datos generales, con los que se describirá a la población participante. Un apartado de preguntas cerradas donde el participante demuestra su interés por la materia y su necesidad de adquirir o expresar los valores aprendidos o la necesidad de aprenderlos.

3.2.2 Procedimientos.

Metodología: Para esta investigación se considera una Metodología mixta de recolección de información como proceso que recolecta, analiza y vincula datos cuantitativos y cualitativos. Al combinar métodos, aumento no sólo la posibilidad de ampliar las dimensiones de la investigación, si no que el entendimiento es mayor y más rápido.

Instrumento de diagnóstico:

¿Cuál es la problemática?, ¿Qué diagnosticarás?, ¿Cómo lo entienden distintos autores?, ¿Cómo lo entiendes tú, de manera personal, para efectos de tu diagnóstico?

1. La problemática es la necesidad de estructurar un plan académico, para los profesores y alumnos, sobre la enseñanza y la importancia de la ética en el aula.

- TESIS TESIS TESIS TESIS TESIS
2. El diagnóstico a realizar es una propuesta pedagógica para la enseñanza de la ética en los alumnos de 6to semestres de bachillerato.
 3. Los autores que se investigaron tienen el interés de la enseñanza, y están preocupados por la falta de valores en este nivel de edad en los jóvenes.
 4. El interés que existe es muy especial, ya que imparto la materia en ese nivel, y veo la necesidad de que se implementen técnicas nuevas de enseñanza, que sean innovadoras y que ayude a entender de una manera adecuada la ética.

¿Cuál es el perfil de las personas que participarán en tu diagnóstico?, en concreto ¿cuántas personas participarán?, ¿cómo las seleccionarás?, ¿cómo les harás saber que la información proporcionada será solamente con fines académicos y de investigación?, ¿cómo les garantizarás que conservarás bajo resguardo su identidad?, ¿qué evidencia tendrás de la autorización que ellos te den para hacer uso de la información?

1. El perfil de los participantes es de entre 17 a 18 años aproximadamente, ya que se encuentran en una edad, donde están próximos a ser universitarios, y tiene otras expectativas, y podríamos moldear su formación.
2. Los alumnos son del sexo masculino y femenino, el aproximado es de 40 alumnos. La selección para realizar las entrevistas es en forma escrita, y conforme a los profesores que me acompañan en algunas materias similares, es donde se realiza una entrevista, y se dividirá en género, nivel social, nivel económico, político, y religiosa, y posiblemente otras cuestiones.
3. En cuanto a la conservación de identidad y evidencias verídicas, se habla con la verdad, y una ventaja es que son alumnos que se tiene una relación porque ya se había conocido por otras materias anteriores a esta. En cuanto a su evidencia se le comenta que es una investigación para ver la mejora en los valores enseñando desde casa, y si hay algunos cambios con la formación que vienen trayendo desde los primeros semestres del bachillerato.

En conclusión, existen ventajas, porque ya los conozco y una desventaja es que vamos a ver si han cambiado desde algunos años que han comprendido y formado en los valores.

1. Una entrevista semiestructurada en profundidad, para el enfoque cualitativo.
2. Entrevista colectiva.
3. Cuestionario con preguntas cerradas, ya estructuradas.

3.3 Sujetos de investigación.

La población que participó en el diagnóstico sobre la asignatura de ética fue por medio de la vía del cuestionario, donde estuvo compuesta por 40 estudiantes del sexto semestre de bachillerato de la preparatoria de la Universidad Autónoma de Aguascalientes. Los cuales fueron seleccionados de manera aleatoria, tomando una cuota de ocho estudiantes por cada grupo (de seis grupos con un promedio de 35 alumnos), aunque se consideraron las variables de edad (17 a 18), procedencias en el análisis de datos, éstas no fueron consideradas como criterios de selección.

3.3.1 Descripción de los actores intervinientes.

Los actores son los Docentes formadores, los directivos de la Universidad Autónoma de Aguascalientes.

3.3.2 Estratificación.

La estratificación en los jóvenes del bachillerato de la Universidad Autónoma de Aguascalientes está por encima de todo, donde se representa una desigualdad en la sociedad estudiantil, basándose en diferentes factores: la religión, los avances tecnológicos, las normas sociales, los valores culturales, la comprensión del valor a modo global y filosófico, etc.

3.4 Instrumentos de recolección de datos.

El instrumento de levantamiento de información diseñado es el descrito en el Anexo 1. Por medio de los siguientes temas / ejes por los cuales se desarrolló la investigación:

1: **Profesores poco comprometidos** en la enseñanza de los valores: la metodología que emplean los docentes en la enseñanza de los valores en los jóvenes preparatorianos de la Universidad Autónoma de Aguascalientes.

2: Alto grado de bases y **principios morales**: los jóvenes no saben distinguir el concepto de valor ni emplearlo en sus interacciones cotidianas.

3: **Padres de familia**, con poca responsabilidad con sus hijos y falta de atención: las familias no están al pendiente en la formación de los hijos, no logran contribuir a la formación en valores de los jóvenes preparatorianos.

4: El **ambiente poco favorable** para este tipo de alumnos: inconvenientes definiciones en la formación del alumnado a través de una calificación en la materia de ética por medio de una metodología cualitativa y otra cuantitativa.

5: Baja formación cívica, ética y **falta de compromiso**: las problemáticas que presentan los jóvenes son su edad, grupos numerosos, tiempo reducido de hora-clase, frustración en la incapacidad de lograr los aprendizajes esperados y deseados, falta de recursos económicos y materiales didácticos.

6: **Conductas inapropiadas** y problemas morales actuales: los cambios en la comprensión del valor a través de su devenir histórico-demográfico-filosófico, las vivencias en la estructuración de los valores en el aula y en la sociedad a partir de su ámbito familiar y la información que obtiene por los medios de comunicación masiva.

7: Compromiso moral tácito y tendencia moral mediática o **Moral light**: obligación ética del docente para impartir la materia de ética y lograr un trabajo colectivo en la institución con el propósito de integrar los valores en todas las asignaturas para el bienestar del alumnado, la vivencia del valor y de las virtudes para identificar y definir éstos para no reproducir falsamente su esencia y trascendencia en la sociedad.

8: Comportamiento moral, inconveniente y sus **cambios sociales**: el desinterés en los jóvenes por aprender y asistir de manera significativa a clases, los diferentes problemas religiosos ligados al análisis del actuar humano en la presente sociedad y la secularización en la educación, maestros poco comprometidos en la enseñanza y transmisión de valores y virtudes en los adolescentes.

*Todo nuestro conocimiento arranca del sentido,
pasa al entendimiento y termina en la razón.*

Immanuel Kant.

3.5 Hipótesis de trabajo (teórico-empírico).

Partiendo del análisis de los programas de ética 2004 y el hombre y su condición ética 2011 (véase Anexo 2 y 3) se ha desarrollado la siguiente duda trascendental: *cuál es la comprensión de los valores en los jóvenes del bachillerato de la Universidad Autónoma de Aguascalientes.*

Validación de hipótesis

Con respecto a la hipótesis principal que establece:

¿Cuál es la comprensión de la enseñanza de la ética entre el estudiantado del Bachillerato de la Universidad Autónoma de Aguascalientes?

De lo cual se desprenden las siguientes hipótesis:

Se elaboran las proposiciones a prueba que la sustentan:

H1: Metodología del docente.

H2: La variable de sexo, lo que nos arroja como estadística.

H3: La variable edad semestre académico, como influye en los jóvenes.

H4: La preferencia de los valores de los alumnos están en condiciones.

- Las vivencias de los valores.

H5: Grupos numerosos y tiempo reducido para logara los propósitos y aprendizaje esperados.

- En ocasiones existen grupos de hasta 40 alumnos, donde es imposible de controlar.
- El tiempo de hora clases es de 50 o hasta 45 min. Y no se alcanza a dar la clase.

H6: Falta de recursos económicos y materiales didácticos en la escuela y en el hogar.

- La falta del material para las clases de exposición, o de lectura.

H7: Las familias no están al pendiente de la formación de sus hijos.

- En ocasiones, no revisan los cuadernos a los hijos y no se enteran de lo que hace o no hace el hijo.
- Contribuir a nutrir el desafío de socializar y promover prácticas familiares que se relacionen con el aprendizaje de los valores.

H8: La asignación de una calificación en ética.

- La falta de interés de la materia, por no ser matemáticas u otras materias, pero ética no sabe qué es.

H9: Desinterés de los jóvenes por aprender y asistir a la escuela.

- El desconocimiento que se tiene de la materia.

H10: La diversidad religiosa y cultural.

- Alumnos de otra religión u otra secta, que impide algunas ideas filosóficas.

H11: Los maestros como problemas centrales en la formación de los alumnos.

H12: Maestros poco comprometidos con la enseñanza y poco éticos.

3.5.1 Modelo teórico de estudio: ¿Cuál es la percepción de los valores en el alumnado del bachillerato de la Universidad Autónoma de Aguascalientes?

A partir de las variables implicadas, mencionadas anteriormente, se analizan los factores que intervienen en la comprensión de los valores en el alumnado del bachillerato de la UAA. Para desarrollar dicha ruta de investigación presentamos el siguiente Diagrama 3: Ruta estructura del modelo de Estudio que es semejante al Diagrama 1:

Diagrama 3: Ruta estructurada del modelo de Estudio

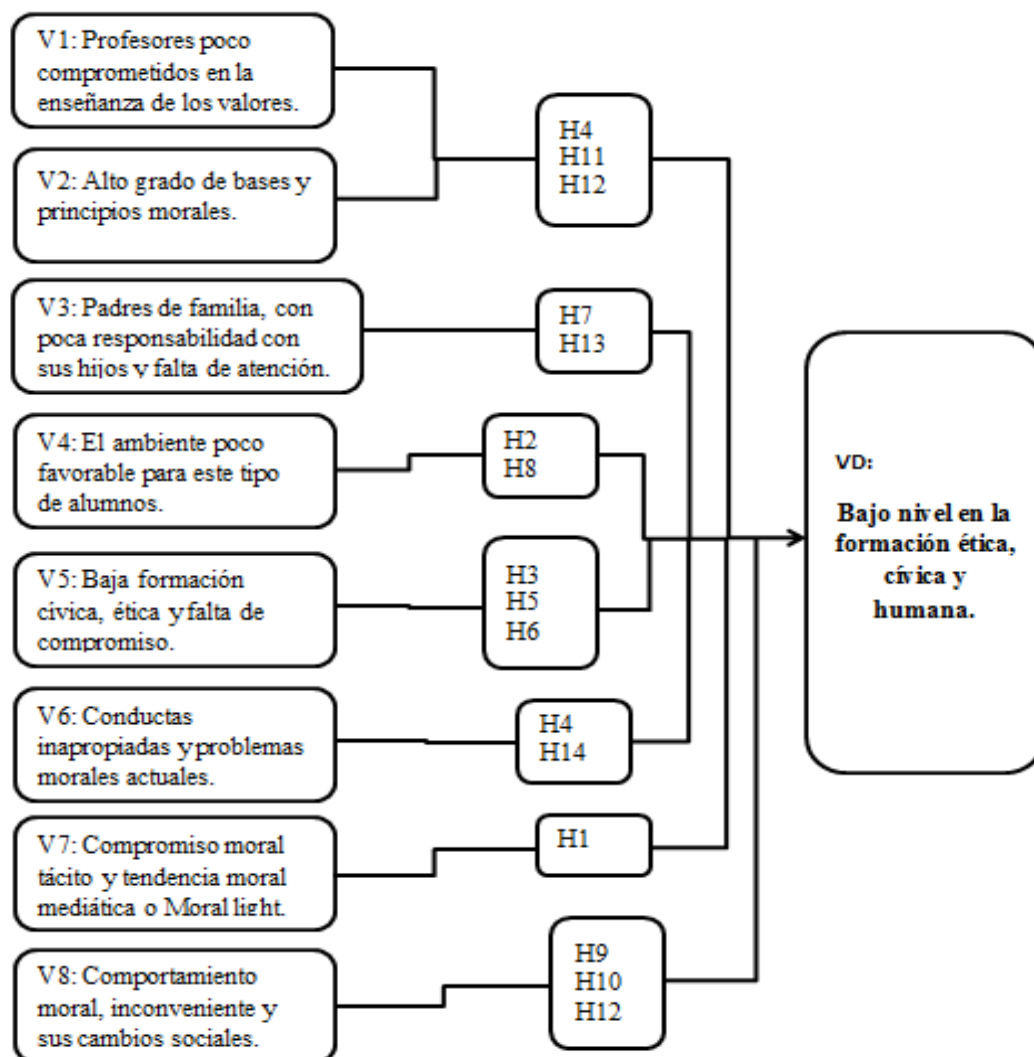

Fuente: elaboración propia

Del modelo anterior, se presentan las siguientes hipótesis de trabajo:

En opinión de los directivos encuestados:

H1: La necesidad de utilizar métodos para la investigación.

H2: Importancia de clasificación el género.

H3: La importancia de las edades para su clasificación.

H4: La variación de la pertenencia de los valores.

H5: Asignar el tiempo que sea necesario para en enseñar los valores.

H6: Asignar más recursos en la educación.

H7: Familias comprometidas con los valores de los hijos.

H8: Calificar dependiendo a sus actitudes y en los valores.

H9: Utilizar tecnologías modernas e innovadoras para la enseñanza.

H10: Ser homogénea la enseñanza sin ofender a nadie.

H11: Maestro con responsabilidad ética y cívica con los alumnos.

H12: Maestros capacitados y comprometidos.

Las hipótesis anteriormente desarrolladas se han justificado en su planteamiento en el Capítulo II “Definición, desarrollo y comprensión de las variables y las hipótesis a investigar”.

3.5.2 Planteamiento estadístico de las hipótesis de trabajo.

A continuación, demostraremos los indicadores de la investigación de campo, a partir de las encuestas realizadas en la preparatoria de la UAA realizadas en Marzo de 2014 a los estudiantes de sexto semestre y los docentes de la misma institución. Por lo anterior, tenemos lo siguiente:

PRUEBAS ESTADÍSTICAS, prueba de la Z:

En un primer término para probar las doce (12) hipótesis de trabajo, se llevó a cabo la prueba de la aseveración de la proporción que establece que $p > 0.5$ por lo que su representación es:

Para todas las H_0

$H_0: p=0.5, H_1: p>0.5$

El procedimiento de la aseveración sobre una proporción poblacional p , (“Z”) es relevante si difiere de la aseveración que $H_0=0$ y la distribución muestral de proporciones de la muestra se aproxima por medio de una distribución normal (Triola, 2004).

El estadístico de prueba establece que
$$Z = \frac{\hat{P} - p}{\sqrt{\frac{pq}{n}}} =$$

$$\hat{P} = \frac{x}{n}$$

Donde: X= proporción de la muestra y n= muestra.

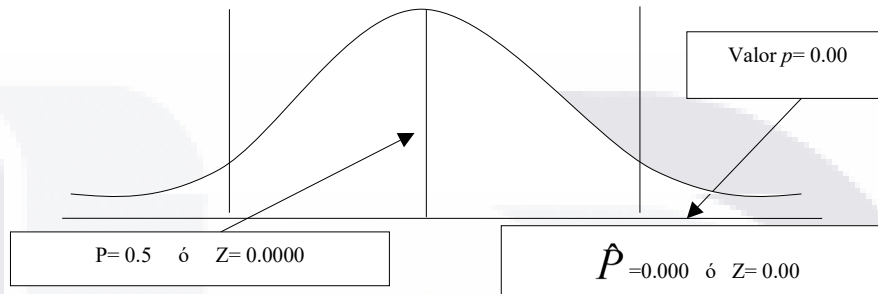

Como anteriormente se estableció en el capítulo 3.5 (Hipótesis de trabajo) las variables que se han empleado para el desarrollo de la prueba de la Z son doce, con la cual nos permite el desarrollo pleno de la presente investigación por medio de las ocho variables (véase el capítulo 3.2 Tipo de Investigación), con lo que nos dan las herramientas y parámetros que sustentan la misma investigación: *cuál es la comprensión de la enseñanza de la ética entre el estudiantado del bachillerato de la Universidad Autónoma de Aguascalientes.*

3.6 Procesos de investigación de las variables.

Las variables se analizan como línea de investigación se presentan en el Anexo 4, y en el mismo se muestra la funcionalidad de cada variable y su correspondiente hipótesis.

3.7 Procesamientos de la información.

1. Se tomó como indicador la información obtenida en los levantamientos de información.
2. Se revisa y analiza la información de manera cualitativa y cuantitativa.
3. Se analiza, reflexiona y critica la forma en que se han presentado y definido los valores en el aula a partir de la reflexión filosófica en la axiología de los principales filósofos.

4. Se obtienen resultados a través de las encuestas realizadas al alumnado y los docentes del Bachillerato de la Universidad Autónoma de Aguascalientes a través de la prueba de la “Z”.

3.8 Conclusión.

Por lo tanto, podemos llegar a establecer que los métodos empleados en la investigación han sido el teórico-empírico, además de ser eminentemente filosófico-reflexivo, por lo que el análisis de la forma en que han podido comprender los valores el alumnado de la preparatoria de la UAA ha sido el caudal fundamental para la misma investigación, por tales razones se ha escogido el diseño específico de un cuestionario focal para conocer la interacción de los individuos en su ámbito, en el aula pero, como se mencionó anteriormente, no se logró el análisis dentro de su familia, por lo que podemos deducir a partir de las expresiones, los resultados, la conducta y todo aquello que el alumnado ha podido mostrar a través del cuestionario con el que fue intervenido para obtener la información.

Se ha logrado establecer el desarrollo y sustentabilidad de la investigación a través de la aplicación del cuestionario y, además, con la interpretación que se realiza a la prueba, podemos extraer la información para establecer gráficas y tablas que muestran estos resultados al respecto de la preferibilidad de los valores que posee cada alumno y alumna del bachillerato de la Universidad Autónoma de Aguascalientes.

Además, las hipótesis que lograron el desarrollo por tener mayor incidencia o que aparecieron en predominancia al respecto de las ocho variables, a saber las variables con mayor incidencia son las siguientes:

V1: Profesores poco comprometidos en la enseñanza de los valores,

V2: Alto grado de bases y principios morales,

V5: Baja formación cívica, ética y falta de compromiso,

V8: Comportamiento moral, inconveniente y sus cambios sociales)

Ahora bien, las hipótesis con mayor incidencia son (de mayor a menor):

H12: Maestros poco comprometidos con la enseñanza y poco éticos.

H11: Los maestros como problemas centrales en la formación de los alumnos.

H4: La preferencia de los valores de los alumnos están en condiciones.

- Las vivencias de los valores.

Por lo tanto, podemos observar que la importancia que presenta el docente debe ser mucha, es decir, los profesores y maestras deberán estar capacitados y deberán continuar capacitándose para que puedan incorporar en todas las materias los valores y sus prácticas trascendentales para el desarrollo pleno del joven preparatoriano, esto es, el actor principal que debe ser sensibilizado en la incorporación, manejo, desarrollo y aplicación de los valores será el docente encargado de la materia, en primer lugar y, posteriormente, todo el grupo colegiado que imparta clases en la preparatoria de la Universidad Autónoma de Aguascalientes.

Capítulo IV Análisis, abordaje y reflexión de los Resultados

La ilustración es la liberación del hombre de su culpable incapacidad. La incapacidad significa la imposibilidad de servirse de su inteligencia sin la guía de otro. Esta incapacidad es culpable porque su causa no reside en la falta de inteligencia sino de decisión y valor para servirse por sí mismo de ella sin la tutela de otro (...) ¡ten valor de servirte de tu propia razón! he aquí el lema de la ilustración.

Immanuel Kant.

En los últimos años del siglo pasado y en el actual, tanto en la sociedad como en la educación, desde sus perspectivas de formación e investigación, el tema sobre educación valoral pareciera haberse convertido en una moda. Para la comunidad de profesionales en filosofía constituye un reclamo y una necesidad de trabajar lo que se considera esencial en la formación del ser humano. Esencial, en el sentido de que nadie puede educar sin valores, porque toda educación se dirige hacia ciertos fines que se aprecian como valiosos para el individuo y la sociedad.

Algunas políticas educativas del Estado mexicano han retomado las demandas sociales y actualmente se quiere recuperar la educación en valores, a partir de una asignatura que se ocupe de los valores perdidos, desarrollando en los individuos conductas que permitan aprehenderlos, por lo que la asignatura de Panorama de la Filosofía Occidental, Panorama Crítico y Argumentativo, Fundamentos Críticos del Conocimiento y El Ser Humano y su Condición Ética; correspondientes al bachillerato son las adecuadas para su formación y enseñanza, acorde al Plan de Estudios por Competencias 2011 de la Universidad Autónoma de Aguascalientes.

Al respecto de la pregunta central de investigación: ¿Cuál es la comprensión de la enseñanza de la ética entre el estudiantado del bachillerato de la UAA? Se estableció como objetivo fundamental: Examinar la situación actual que se tiene de la información de los valores y el desarrollo de la asignatura de ética en los alumnos de 6to semestres de bachillerato, donde se proponen el mejoramiento de la calidad de vida por un método cualitativo. Al respecto se desarrollaron las siguientes hipótesis: **H1** al **H12**.

Del análisis a la base de datos de la investigación de campo se obtuvo lo siguiente:

Validación de hipótesis

Con respecto a la hipótesis principal que establece:

¿Cuál es el desarrollo moral y las nociones de ética de los estudiantes en formación en el bachillerato del Estado de Aguascalientes?

Se elaboran las proposiciones a prueba que la sustentan:

H1: Metodología del docente.

H2: La variable de sexo, lo que nos arroja como estadística.

H3: La variable edad semestre académico, como influye en los jóvenes.

H4: La preferencia de los valores de los alumnos están en condiciones.

- Las vivencias de los valores.

H5: Grupos numerosos y tiempo reducido para logara los propósitos y aprendizaje esperados.

- En ocasiones existen grupos de hasta 40 alumnos, donde es imposible de controlar.
- El tiempo de hora clases es de 50 o hasta 45 min. Y no se alcanza a dar las clases.

H6: Falta de recursos económicos y materiales didácticos en la escuela y en el hogar.

- La falta del material para las clases de exposición, o de lectura.

H7: Las familias no están al pendiente de la formación de sus hijos.

- En ocasiones, no revisan los cuadernos a los hijos y no se enteran de lo que hace o no hace el hijo.
- Contribuir a nutrir el desafío de socializar y promover prácticas familiares que se relacionen con el aprendizaje de los valores.

H8: La asignación de una calificación en ética.

- La falta de interés de la materia, por no ser matemáticas u otras materias, pero ética no sabe que es.

H9: Desinterés de los jóvenes por aprender y asistir a la escuela.

- El desconocimiento que se tiene de la materia.

H10: La diversidad religiosa y cultural.

- Alumnos de otra religión u otra secta, que impide algunas ideas filosóficas.

H11: Los maestros como problemas centrales en la formación de los alumnos.

H12: Maestros poco comprometidos con la enseñanza y poco éticos.

Por lo tanto, se presentarán los resultados por medio de las variables:

4.1 Resultados Generales del Estudio.

Con la información obtenida a partir del Cuestionario (véase el Anexo 1), obtenemos la Tabla

3.1: Resultados generales obtenidos por las principales variables al aplicar el Cuestionario.

Tabla 3.1: Resultados generales obtenidos por las principales variables.

	<i>Grupo A</i>	<i>Grupo B</i>	<i>Grupo C</i>	<i>Grupo D</i>	<i>Grupo E</i>	<i>Grupo F</i>	<i>Total de alumnos:</i>	<i>Porcentaje de los 40 alumnos.</i>
V1: Trabajo en equipo.	3	3	3	1	3	3	16	40%
V2: Responsabilidad	4	3	2	3	1	2	15	37.5%
V5: 18 años.	6	5	6	3	3	2	25	62.5%
V8: Más responsable y respetuoso.	8	5	3	1	2	2	21	42.5%
Total.	21	16	14	8	9	9	40	100%

Fuente: elaboración propia

Se aplicaron 40 cuestionarios a los jóvenes objeto de investigación. Del cual, se encontró que 25 de los 40 jóvenes tiene 18 años, (V5) es decir el 62.5%; 21 de los 40 jóvenes es más responsable y respetuoso (V8) a partir del curso de El hombre y su condición ética, es decir, el 42.5%; 16 de los 40 jóvenes presenta una mayor facilidad y/o tolerancia para realizar trabajos en equipos (V1) incluyentes y respetuosos, esto es, el 40%; y 15 de 40 jóvenes afirmó incrementar su responsabilidad (V2), esto es, el 37.5% de los encuestados. A partir de la información recabada y mostrada en la Tabla 3.1: Resultados generales obtenidos por las

principales variables se crea la siguiente Gráfica 4.1: Resultados generales obtenidos por las principales variables para ilustrar la problemática correspondiente a las hipótesis anteriormente planteadas:

Gráfica 4.1: Resultados generales obtenidos por las principales variables.

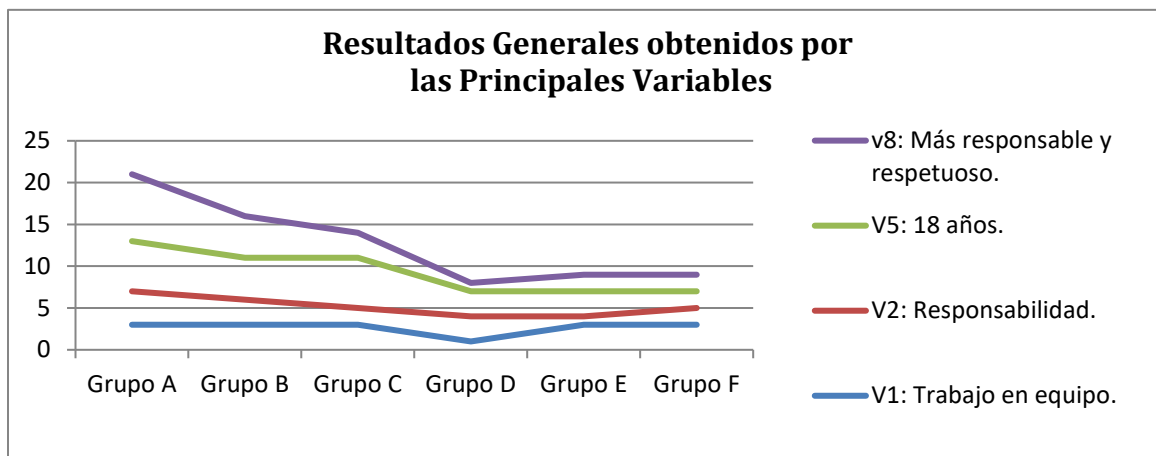

Fuente: elaboración propia

La población que participó en el diagnóstico sobre la asignatura de ética fue por medio de la vía del cuestionario, la cual estuvo compuesta por 40 estudiantes del sexto semestre de bachillerato de la preparatoria de la Universidad Autónoma de Aguascalientes. Los cuales fueron seleccionados de manera aleatoria, tomando una cuota de ocho estudiantes por cada grupo (son seis grupos con un promedio de 35 alumnos cada uno), aunque se consideraron las variables de edad (17 a 18), procedencias en el análisis de datos, éstas no fueron consideradas como criterios de selección. Además, debe entenderse que el concepto: **total de alumnos** de la gráfica y tabla anteriores, se refiere a la cantidad de alumnos que están a favor o dijeron que sí de los 40 alumnos que participaron, es decir, en la V1 diez y seis alumnos mencionaron que el método utilizado en clases más importante o significativo fue el trabajo en equipo (véase la Tabla 3.3: Metodología de la asignatura).

4.1.1 Resultados de la Variable 1: Profesores poco comprometidos en la enseñanza de los valores.

A partir de la encuesta realizada a los alumnos se obtiene la siguiente tabla que atendiendo a las hipótesis H4, H11 y H12, obtenemos una incidencia en la *importancia de los valores, formación social y humana, a los derechos y a la convivencia*. Observamos en la siguiente Tabla 3.2: Definición de la asignatura:

Tabla 3.2: Definición de la asignatura

Definición de la asignatura	Cantidad	Porcentaje
<i>Se refiere a Valores</i> , formación social y humana, a los derechos y a la convivencia.	20	50%
<i>Trata de la Moral</i> , la responsabilidad, la democracia, la patria los ciudadanos y la sociedad.	15	37.5%
<i>Combinación de Ambas</i>	5	12.5%
Total	40	100%

Fuente: elaboración propia

En la Tabla 3.2: Definición de la asignatura se observa que el 50% de los encuestados entiende la relación de la materia o asignatura de ética con los valores, formación social y humana, a los derechos y a la convivencia; el 37.5% de los jóvenes entienden que la materia trata de la moral; y el 12.5% de los estudiantes la entiende como una combinación de las dos explicaciones anteriores. Con esta información proporcionada por la Tabla 4.2 se puede elaborar la siguiente Gráfica 4.2: Definición de la asignatura para ilustrar la problemática correspondiente a las hipótesis anteriormente planteadas:

Gráfica 4.2: Definición de la asignatura.

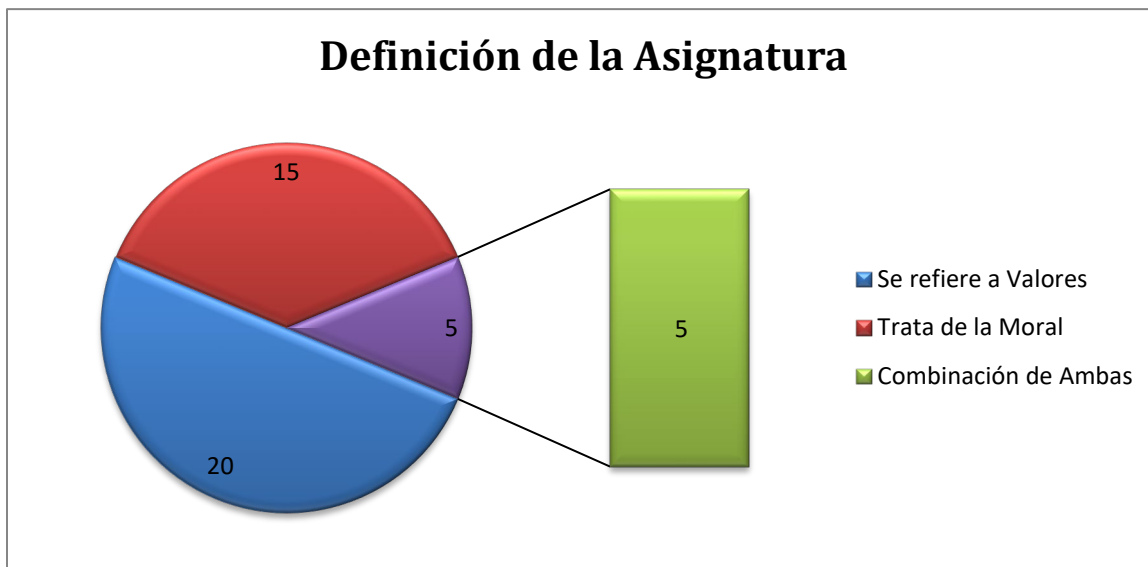

Fuente: elaboración propia

En la Gráfica 4.2 se observa que 20 jóvenes entienden la relación de la materia o asignatura de ética con los valores, formación social y humana, a los derechos y a la convivencia; 15 de los jóvenes entienden que la materia trata de la moral; y sólo 5 estudiantes la entiende como una combinación de las dos explicaciones anteriores.

Por otro lado, se indagó con la encuesta la Metodología de la asignatura al abordar la problemática de la V1. Lo que se observa en la Tabla 3.3: Metodología de la asignatura es un mayor énfasis en la *exposición y trabajo en equipo*, esto es, el 40% de los encuestados y el 25% prefieren resúmenes y cuestionario, se observa lo siguiente:

Tabla 3.3: Metodología de la asignatura.

Método utilizado en clases	Cantidad	Porcentaje
Exposición y trabajo en equipo	16	40%
Resúmenes y cuestionarios	10	25%
Lecturas y trabajos de investigación	7	17.5%
Conferencias y concursos	7	17.5%
Total	40	100%

Fuente: elaboración propia

Con la Tabla 3.3 se obtienen los siguientes datos: 16 estudiantes prefieren desarrollar actividades como la exposición o el trabajo en equipo; a 10 de ellos prefieren resúmenes y cuestionarios. Con la información de la Tabla 4.3 se genera la siguiente Gráfica 4.3 para ilustrar la problemática correspondiente a las hipótesis anteriormente planteadas:

Gráfica 4.3: Metodología de la asignatura.

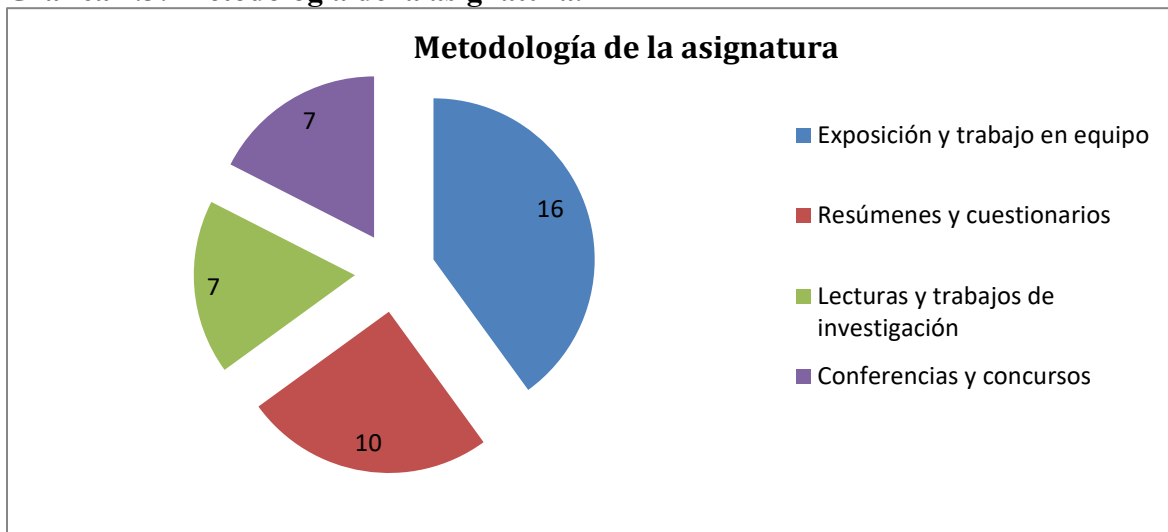

Fuente: elaboración propia

Con esta Gráfica 4.3 Metodología de la asignatura, se infiere que el docente debe capacitarse para transmitir la importancia de los valores y el trabajo en equipo, esto es, conocer y aplicar distintas técnicas pedagógicas contribuirá en una mejor comprensión y vivencia de los valores, con esto ponemos solución, posiblemente, a la transmisión de los valores y su correcta comprensión en los jóvenes preparatorianos de la UAA.

4.1.2 Resultados de la Variable 2: Alto grado de bases y principios morales.

Atendiendo las necesidades de la encuesta en las hipótesis correspondientes a la presente variable, encontramos las hipótesis: H4, H11 y H12. Por lo que obtenemos una mayor incidencia en la *responsabilidad* como el principal valor con el cual se trabaja en el aula (representa el 37.5% de los encuestados), y se observa que el valor que representa una oportunidad de trabajo son: la *amistad* y el *amor* (ambos con un 2.5% de los jóvenes encuestados). Con los resultados de la encuesta se elabora la siguiente Tabla 3.4: Valores trabajados:

Tabla 3.4: Valores trabajados.

Valores	Cantidad	Porcentaje
Responsabilidad	15	37.5%
Respeto	9	22.5%
Tolerancia	10	25%
Solidaridad	9	22.5%
Honestidad	8	20%
Equidad	5	12.5%
Compañerismo	6	15%
Reciprocidad	2	5%
Justicia	2	5%
Libertad	4	10%
Sinceridad	2	5%
Amistad	1	2.5%
Amor	1	2.5%
Total	40	100%

Fuente: elaboración propia

En esta Tabla 3.4 se observa que la responsabilidad es fundamental porque 15 de los 40 estudiantes encuestados la señalaron; le siguió la tolerancia con 10 personas y los últimos valores trabajados en el salón y, por lo tanto, en la materia, fueron tanto la amistad como el amor, pues sólo fueron escogidos por una persona cada uno. Con la información de esta Tabla 4.4 se crea la siguiente Gráfica 4.4: Valores trabajados para ilustrar la problemática correspondiente a las hipótesis anteriormente planteadas:

Gráfica 4.4: Valores trabajados.



Fuente: elaboración propia

En la Gráfica 4.4 se puede observar el valor que dominó en el trabajo en clase: la responsabilidad, con un 37.5% de los encuestados. Sin embargo, las áreas de oportunidad fueron tanto la amistad como el amor con un 2.5% en ambos casos.

Por otro lado, con la información proporcionada por la encuesta se obtiene la Tabla 3.5: Relación entre asignaturas, la cual se suscribe en la V2 la *relación entre asignaturas* que representa con los demás docentes que imparten clases y no incorporan los valores en aquellas asignaturas, se observa que los valores sí tienen relación con otras asignaturas desde la percepción de los estudiantes encuestados, pues el 80% de ellos así lo reflejan.

Tabla 3.5: Relación entre asignaturas.

Existe relación entre asignaturas	Cantidad	Porcentaje
Sí	32	80%
No	8	20%
Total	40	100%

Fuente: elaboración propia

En esta Tabla 3.5 se observa que sólo el 20% cree que no existe relación de los valores entre las asignaturas. Con la información de esta Tabla 4.5 se crea la siguiente Gráfica 4.5: Relación entre asignaturas para ilustrar la problemática correspondiente a las hipótesis anteriormente formuladas:

Gráfica 4.5: Relación entre asignaturas.

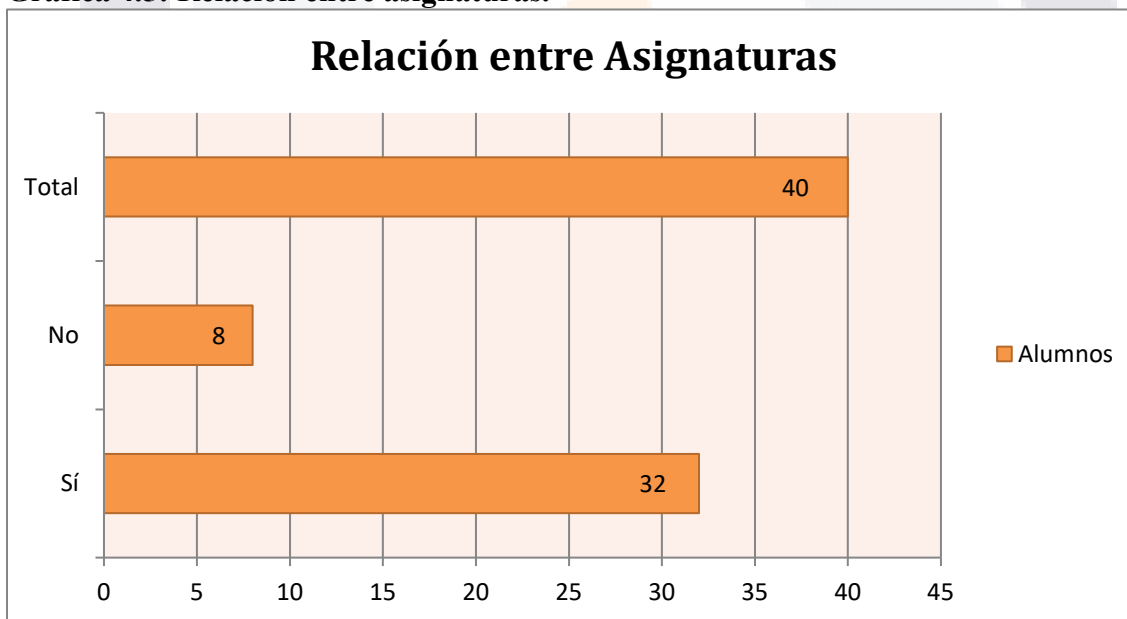

Fuente: elaboración propia

Como se observa en la Gráfica 4.5 el 80% de los alumnos encuestados advierten la relación que guarda la importancia de los valores con relación a otras materias y su necesidad de ser incorporados en el desarrollo de estas. Además, trabajar con los valores que menos han influido en los jóvenes dentro del aula como la *amistad* y el *amor* (con un 2.5% en ambos casos), pues se observó que existe un ambiente sano de trabajo por la *responsabilidad* y el

respeto; pero aún no se completan o alcanzan todos los propósitos vertidos en el Plan de estudio.

4.1.3 Resultados de la Variable 3: Padres de familia, con poca responsabilidad con sus hijos y falta de atención.

La presente variable (V3) tiene un nexo con las hipótesis H7 y H13. Pues se observa que *sí hay cambios de conducta* en el proceso del bachillerato en el transcurso histórico del alumnado, dicho de otra forma, el bachillerato produce un cambio en su conducta y en su proceso educativo formal. Por lo que se observa una mejor comprensión de los valores en el alumnado de la preparatoria de la UAA. Con los resultados de la encuesta se elabora la siguiente Tabla 3.6: Cambios en la conducta, donde se observa que 30 jóvenes afirmaron haber ocurrido cambios en su conducta y sólo 10 de ellos dijeron que no.

Tabla 3.6: Cambios de conducta.

Cambios de conducta	Cantidad	Porcentaje
Sí	30	75%
No	10	25%
Total	40	100%

Fuente: elaboración propia

Se observa en la Tabla 3.6 que el 25% de los encuestados niega haber tenido un cambio en su conducta, en oposición al 75% que afirma lo contrario, esto es, que ellos sí tuvieron cambios en su conducta. Con la información presentada en la Tabla 4.6 se crea la siguiente Gráfica 4.6 para ilustrar la problemática correspondiente a las hipótesis anteriormente formuladas:

Gráfica 4.6: Cambios de conducta.

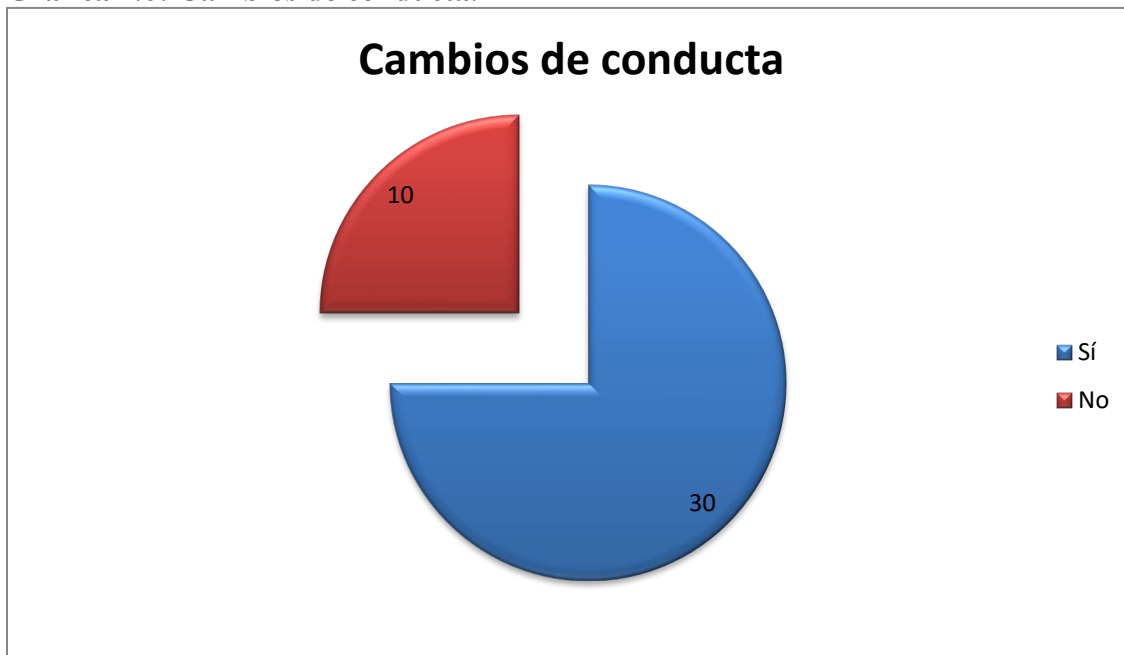

Fuente: elaboración propia

En este sentido concluimos, con los datos proporcionados en esta Gráfica 4.6, que los alumnos sí presentan un cambio significativo en la comprensión (75% de ellos) y vivencia de los valores en su formación académica y logran ver la importancia que tienen éstos en su ámbito escolar, familiar y social.

4.1.4 Resultados de la Variable 4: El ambiente poco favorable para este tipo de alumnos.

En esta variable se presenta una relación con las siguientes hipótesis H2 y H8. De las cuales se observa en la encuesta lo siguiente: Hay mayor cantidad de mujeres (62.5% de los encuestados) que de hombres (37.5% de éstos), por lo que el análisis de la encuesta también se observa su lugar de procedencia, es decir, de la región a la cual pertenecen, siendo del mismo estado el 30% de los encuestados. Con esta información se elabora la Tabla 3.7:

Tabla 3.7: Distribución por Género.

Género	Cantidad	Porcentaje
Femenino	25	62.5%
Masculino	15	37.5%
Total	40	100%

Fuente: elaboración propia

En esta Tabla 3.7 se observa que 15 de los 40 encuestados son hombres y 25 de éstos, son mujeres. Con la información presentada en la Tabla 4.7 se crea la siguiente Gráfica 4.7 para ilustrar la problemática correspondiente a las hipótesis anteriormente formuladas:

Gráfica 4.7: Distribución por sexo.

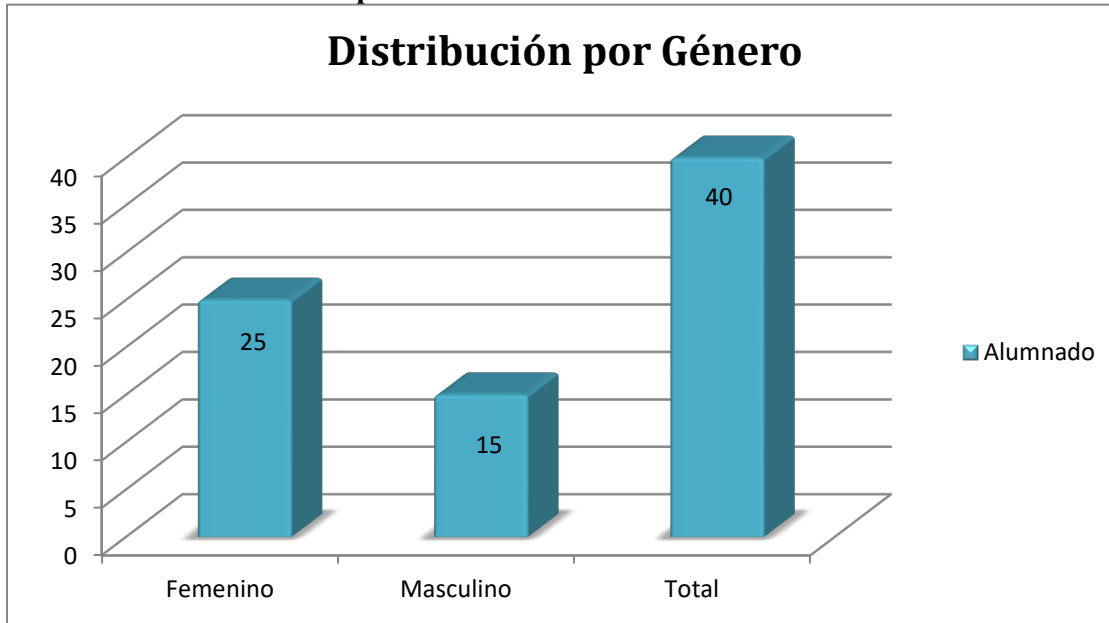

Fuente: elaboración propia

En esta Gráfica 4.7 se observa que 25 de los jóvenes encuestados son mujeres y 15 son hombres.

Por otro lado, con la información obtenida de la encuesta, se obtienen los datos del lugar de procedencia de los encuestados. Esto es, el 75% de los encuestados son oriundos de Aguascalientes y el 25% restante, son de otro Estado. Con esta información se crea la Tabla 3.8: Lugar de procedencia:

Tabla 3.8: Lugar de procedencia

Lugar de nacimiento	Cantidad	Porcentaje
Aguascalientes	30	75%
Otros	10	25%

Total	40	100%
-------	----	------

Fuente: elaboración propia

Los datos mostrados en la Tabla 3.8 se observa que 30 jóvenes son aguascalentenses y 10 de ellos no. Con la información de la Tabla 4.8 se crea la siguiente Gráfica 4.8 para ilustrar la problemática correspondiente a las hipótesis anteriormente planteadas:

Gráfica 4.8 Lugar de procedencia.

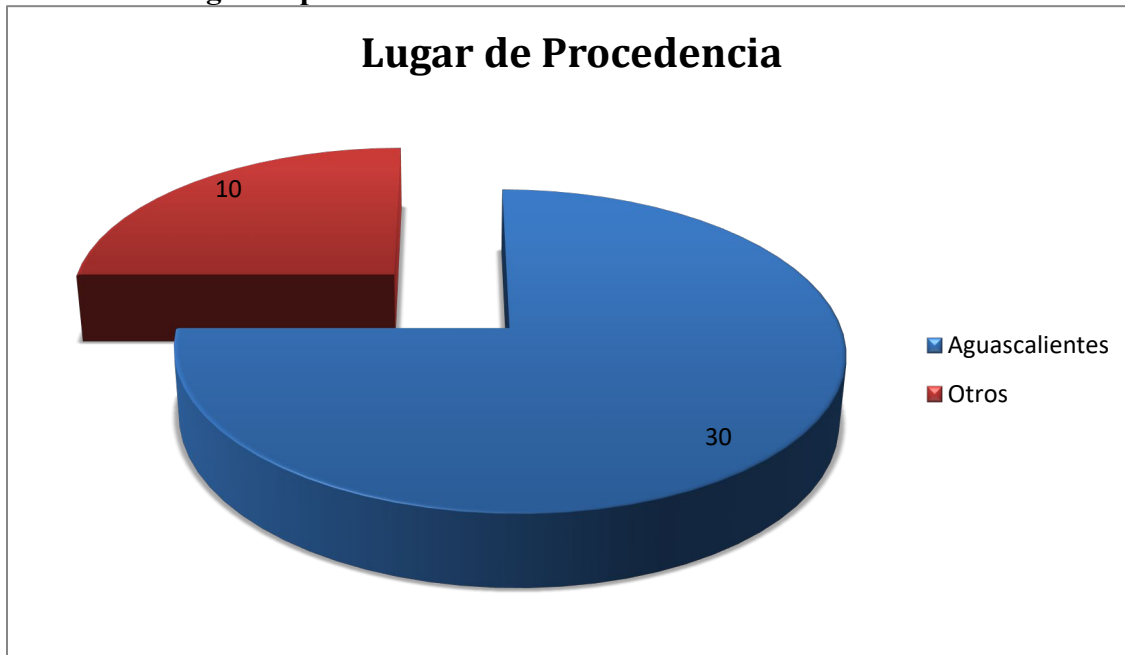

Fuente: elaboración propia

Por lo tanto, como se muestra en la Gráfica 4.8 la mayoría de los encuestados son aguascalentenses (el 75%), son del género femenino (62.5%) y su comprensión de los valores es un reflejo de su educación familiar y transmisión de los valores por medio de éstos como de los docentes.

4.1.5 Resultados de la Variable 5: Baja formación cívica, ética y falta de compromiso.

En la presente variable (V5) se observa que, para su solución, se desarrollaron las siguientes hipótesis H3, H5 y H6. De la encuesta se observa que la edad de la población con 18 años representa un 62.5%, por lo que se deduce que son ciudadanos con responsabilidades sociales a las que deben atender para su correcto funcionamiento en la sociedad y participación social. Asimismo, se adscribe el tipo de secundaria a la que pertenecieron antes de incorporarse al bachillerato de la Universidad Autónoma de Aguascalientes, campus Central; de la cual se

lee que el 87.5% proviene de una escuela pública, por lo que se podrá analizar en una futura investigación el impacto de las diversas reformas en la educación pública básica, pero lo que se analizó fue la comprensión de los valores y su vivencia en estas edades de los jóvenes preparatorianos de la UAA. Por último, el indicador de la importancia que el alumnado le otorga a la *ética: de valores y moral*, con un 50% de los encuestados. Con la información proporcionada en la encuesta se elabora la siguiente Tabla 3.9: Población por edad:

Tabla 3.9: Población por edad

Edad	Cantidad	Porcentaje
16 años	2	5%
17 años	13	32.5%
18 años	25	62.5%
Total	40	100%

Fuente: elaboración propia

En la Tabla 3.9 se observa que 25 jóvenes encuestados han cumplido la mayoría de edad legal establecida en los Estados Unidos Mexicanos; 13 de ellos tiene 17 años y sólo 2 personas con 16 años. Con la información de la Tabla 4.9 se crea la siguiente Gráfica 4.9 para ilustrar la problemática correspondiente a las hipótesis anteriormente planteadas:

Gráfica 4.9: Población por edad.

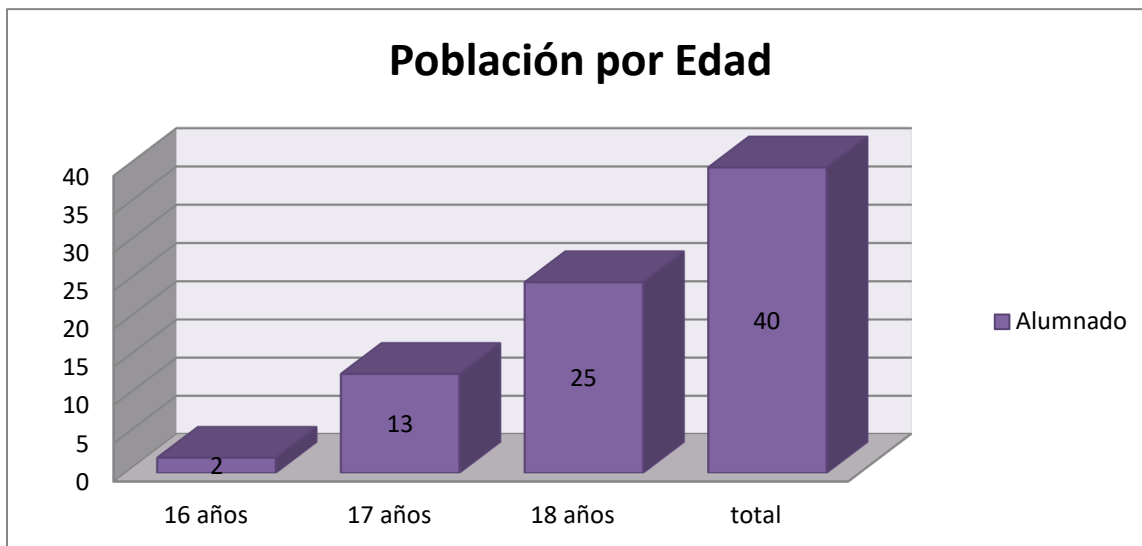

Fuente: elaboración propia

Por lo tanto, como se muestra en la Gráfica 4.9 la mayoría de los encuestados son mayores de edad (el 62.55%), cuentan con 17 años el 32.5% y tienen 16 años el 5%.

Por otro lado, con la información proporcionada por la encuesta, se obtiene que de los 40 encuestados, 35 de ellos proviene de una escuela secundaria pública y 5 de ellos de una institución privada. Con esta información se crea la Tabla 3.10: Tipo de secundaria:

Tabla 3.10: Tipo de secundaria.

Secundaria	Cantidad	Porcentaje
Pública	35	87.5%
Privada	5	17.5%
Total	40	100%

Fuente: elaboración propia

En la Tabla 3.10 se observa que el 87.5% de los encuestados provienen de una institución educativa pública y el 17.5% de una privada. Con la información de la Tabla 4.10 se crea la siguiente Gráfica 4.10 para ilustrar la problemática correspondiente a las hipótesis anteriormente planteadas

Gráfica 4.10: Tipo de secundaria.

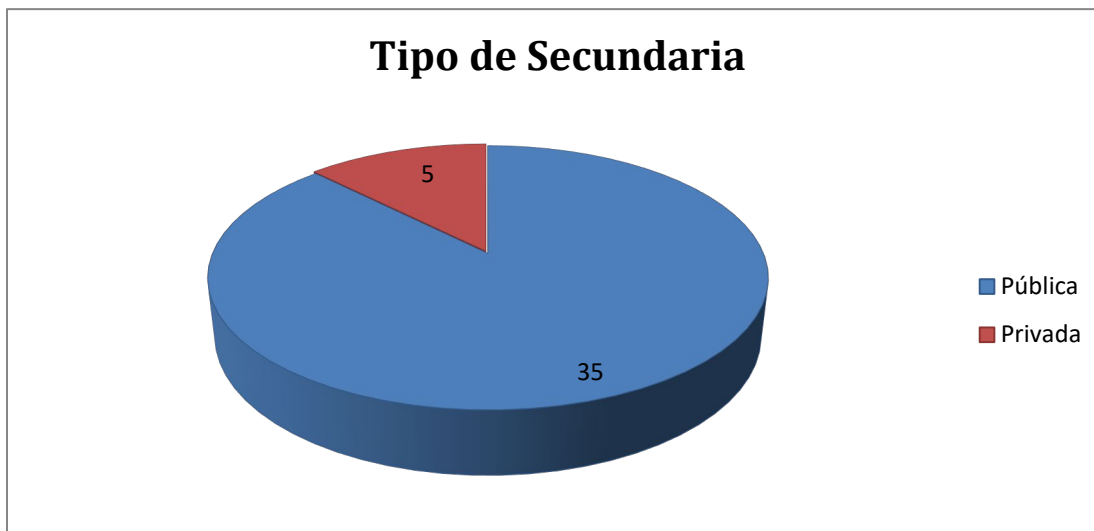

Fuente: elaboración propia

Como se muestra en la Gráfica 4.10 la mayoría de los encuestados provienen de una escuela secundaria pública (35 de ellos) y sólo 5 de los encuestados proviene de una secundaria privada.

Por otro lado, los datos obtenidos de la encuesta se observa que 20 de los encuestados concibe la importancia en el desarrollo de los valores en los jóvenes de la preparatoria de la UAA, campus Central, a partir de su análisis en la propia materia de ética o el hombre y su condición ética; 10 de ellos cree que el estudio de los valores está a cargo de filósofos; 5 de estos jóvenes conciben que la antropología se dedica a la formación del hombre y los 5 restantes escogió a la sociología como una conexión con la ética porque ambas se refieren a la sociedad. Con esta información se elabora la siguiente Tabla 3.11: Tipo de relación en el estudio de los valores:

Tabla 3.11: Tipo de relación en el estudio de los valores.

Tipo de relación	Cantidad	Porcentaje
<i>Ética:</i> de valores y de la moral.	20	50%
<i>Filósofos:</i> tratan autores y sus teorías.	10	25%
<i>Antropología:</i> tocan la formación del hombre.	5	12.5%
<i>Sociología:</i> ambas se refieren a la sociedad.	5	12.5%
Total	40	100%

Fuente: elaboración propia

Como se observa en la Tabla 3.11, la mayoría (el 50%) relaciona la ética con el desarrollo de los valores y el estudio de la moral. Con la información de la Tabla 4.11 se crea la Gráfica 4.11 para ilustrar la problemática correspondiente a las hipótesis anteriormente planteadas:

Gráfica 4.11: Tipo de relación en el estudio de los valores.

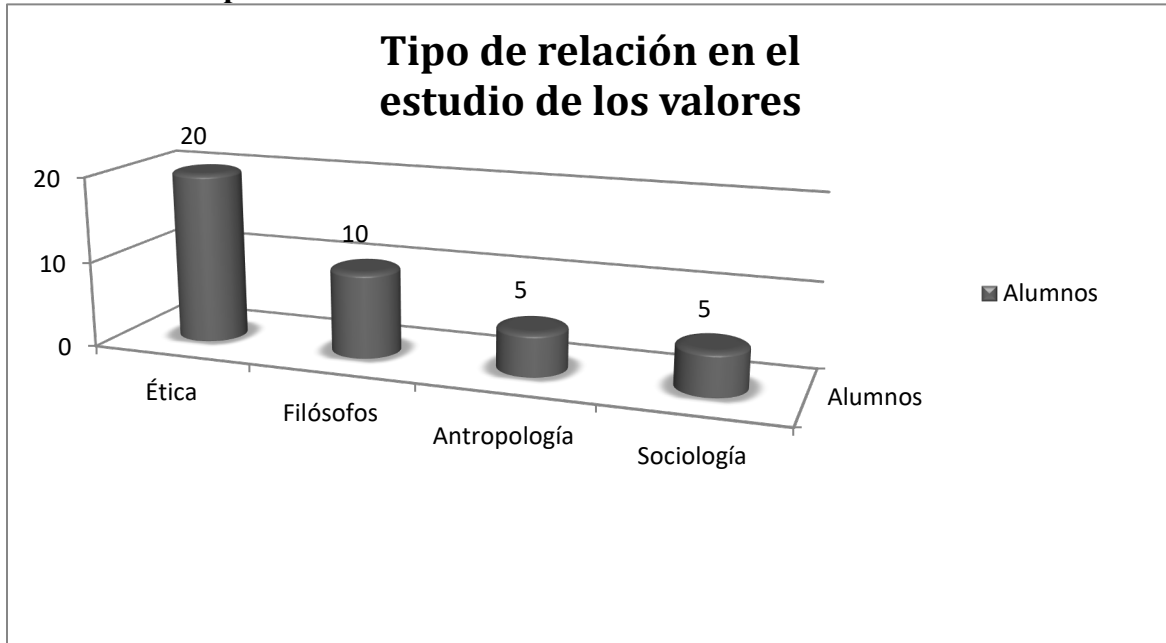

Fuente: elaboración propia.

Por lo tanto, como se observa en la Gráfica 4.11, la importancia en el desarrollo de los valores en los jóvenes de la preparatoria de la UAA a partir de su análisis en la propia materia de ética o el hombre y su condición ética representa un 50% de aceptación y representa un abordaje de los valores en otras áreas como la Sociología y la Antropología para su estudio. Además, la mayoría representa al ciudadano responsable no sólo con su formación, sino también en los diversos acontecimientos sociales que le son añadidos al convertirse en ciudadano. Sin duda la mayoría de los encuestados proviene de otra educación pública por lo que la minoría representa una intención de formación en las escuelas privadas, por lo que el análisis de la investigación podrá tener futuro al convertirlas en objetos de investigación.

4.1.6 Resultados de la Variable 6: Conductas inapropiadas y problemas morales actuales.

Esta variable presenta dos problemáticas, la H4 y H14. Por lo que respecta al *tipo de contenidos sugeridos para ética*, en el cual se observa en la encuesta que se debe priorizar en el desarrollo de los *valores*, del cual el 25% acepta su reflexión sin dejar a un lado las problemáticas de la *adolescencia y juventud*, que representan el otro 25%. Con esta información se crea la siguiente Tabla 3.12: Tipo de conocimientos sugeridos para ética:

Tabla 3.12: Tipo de contenidos sugeridos para ética.

Contenido	Cantidad	Porcentaje
Valores	10	25%
Conducta del hombre	5	12.5%
Adolescencia y juventud	10	25%
Derecho y obligaciones	6	15%
La moral del hombre	5	12.5%
La sociedad	2	5%
Teorías políticas y sociales	2	5%
Total	40	100%

Fuente: elaboración propia

En la Tabla 3.12 se observa el interés de los jóvenes encuestados por indagar más tanto en valores como la adolescencia y juventud (25% en cada tema); le sigue la investigación por el derecho y obligaciones (15%); para el tema de la conducta del hombre y la moral del hombre se presenta el mismo porcentaje (12.5% en cada uno); y para los estudios de la sociedad y teorías políticas y sociales ambos quedan empatados (con un 5% cada tema). Con la información de la Tabla 4.12 se crea siguiente Gráfica 4.12 para ilustrar la problemática correspondiente a las hipótesis anteriormente formuladas:

Gráfica 4.12: Tipo de contenidos sugeridos para ética.



Fuente: elaboración propia

Por lo tanto, como se observa en la Gráfica 4.12, la mitad de los jóvenes encuestados les interesa el abordaje y reflexión de los *valores y adolescencia y juventud* (sumados se obtiene el 50% de los encuestados), como temas significativos para ser plenos. No sólo representan problemas al respecto, sino también su fundamentación teórica y, con ello, lograr la vivencia de los valores en los jóvenes de la UAA.

4.1.7 Resultados de la Variable 7: Compromiso moral tácito y tendencia moral mediática o Moral light.

En la presente variable (V7) se observa una predominante problemática que es central para el docente: H1 *metodología del docente*; la cual se analiza a partir de los *contenidos más importantes*. Con la información obtenida de la encuesta, se crea la siguiente Tabla 3.13: Contenidos más importantes

Tabla 3.13: Contenidos más importantes.

Contenido	Cantidad	Porcentaje
Naturaleza humana	6	15%
Adolescencia y juventud	10	25%
Vivir en sociedad	2	5%
Valores de la convivencia y democracia	4	10%
Participación en la sociedad	4	10%
Derechos, las leyes, el gobierno y la participación ciudadana	6	15%
La responsabilidad y la toma de decisiones individuales	2	5%
La responsabilidad y la toma de decisiones colectivas	6	15%
Total	40	100%

Fuente: elaboración propia

Como se puede observar en la Tabla 3.13, el contenido más importante para los jóvenes encuestados es la Adolescencia y juventud, con un 25%; le siguen tres: Naturaleza humana, Derechos, las leyes, el gobierno y la participación ciudadana y La responsabilidad y la toma de decisiones colectivas, cada uno del 15%; posteriormente los contenidos: Valores de la convivencia y democracia y la Participación en la sociedad, ambos con un 10% cada uno; y los dos últimos contenidos de interés son: Vivir en sociedad y La responsabilidad y la toma de decisiones individuales, cada uno del 5%. Con la información mostrada en la Tabla 4.13 se crea la siguiente Gráfica 4.13 para ilustrar la problemática correspondiente a las hipótesis anteriormente formuladas:

Gráfica 4.13: Contenidos más importantes.

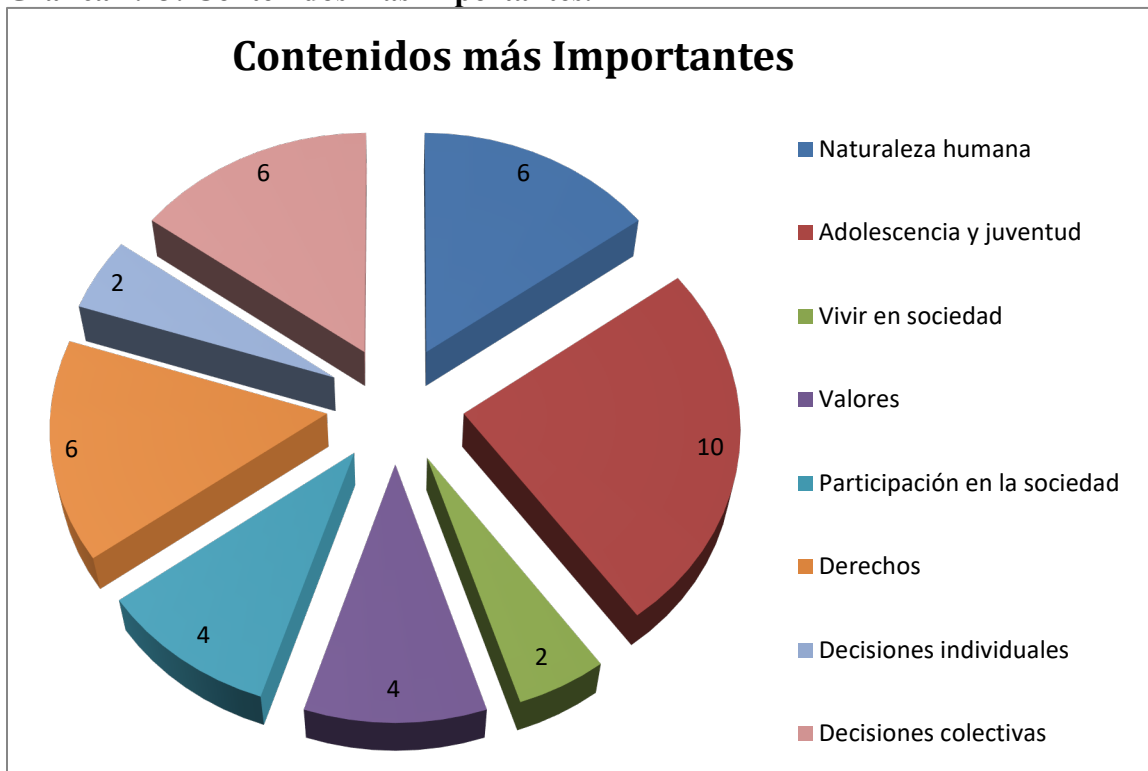

Fuente: elaboración propia

Por lo tanto, como se observa en la Gráfica 4.13, los contenidos que más motivan y son trascendentales para los jóvenes son: *Adolescencia y juventud*, con un 25%; *Derechos, las leyes, el gobierno y la participación ciudadana*, con un 15%; *naturaleza humana*, con otro 15% y *la responsabilidad y la toma de decisiones*, con un 15%. De lo anterior se infiere que los jóvenes preparatorianos de la UAA están conscientes de la importancia de ser jóvenes, las inquietudes que los abordan, así como sus diversas problemáticas, por otro lado, las obligaciones que les demanda el Estado al ser ciudadanos en su mayoría, por lo que tiene razón de ser la encuesta levantada.

4.1.8 Resultados de la Variable 8: Comportamiento moral inconveniente y sus cambios sociales.

En esta variable (V8) se abordan tres problemáticas: H9, H10 y H12. En la encuesta realizada se obtiene que, los jóvenes se presentan *más responsables y respetuosos* en cualquier ámbito de su formación académica, familiar y social, representados por un 43.5% de éstos. Con la información de la encuesta, se crea la siguiente Tabla 3.14: Tipos de modificaciones en los valores:

Tabla 3.14: Tipos de modificaciones en los valores.

Tipo de modificación	Cantidad	Porcentaje
Más <i>responsable</i> y respetuoso	21	43.5%
<i>Tolerante y solidario</i>	11	23.3%
<i>Participativo</i> y honrado	4	16.6%
Mejor persona y <i>educado</i>	4	16.6%
Total	40	100%

Fuente: elaboración propia

Como se observa en la Tabla 3.14, 21 jóvenes se perciben como más responsables y respetuosos; 11 de éstos como tolerantes y solidarios; 4 encuestados se perciben participativos y honrados, y otros 4 como mejores personas y educados. Con la información de la Tabla 4.14 se crea la siguiente gráfica para ilustrar la problemática correspondiente a las hipótesis anteriormente formuladas:

Gráfica 4.14: Tipos de modificaciones en los valores.

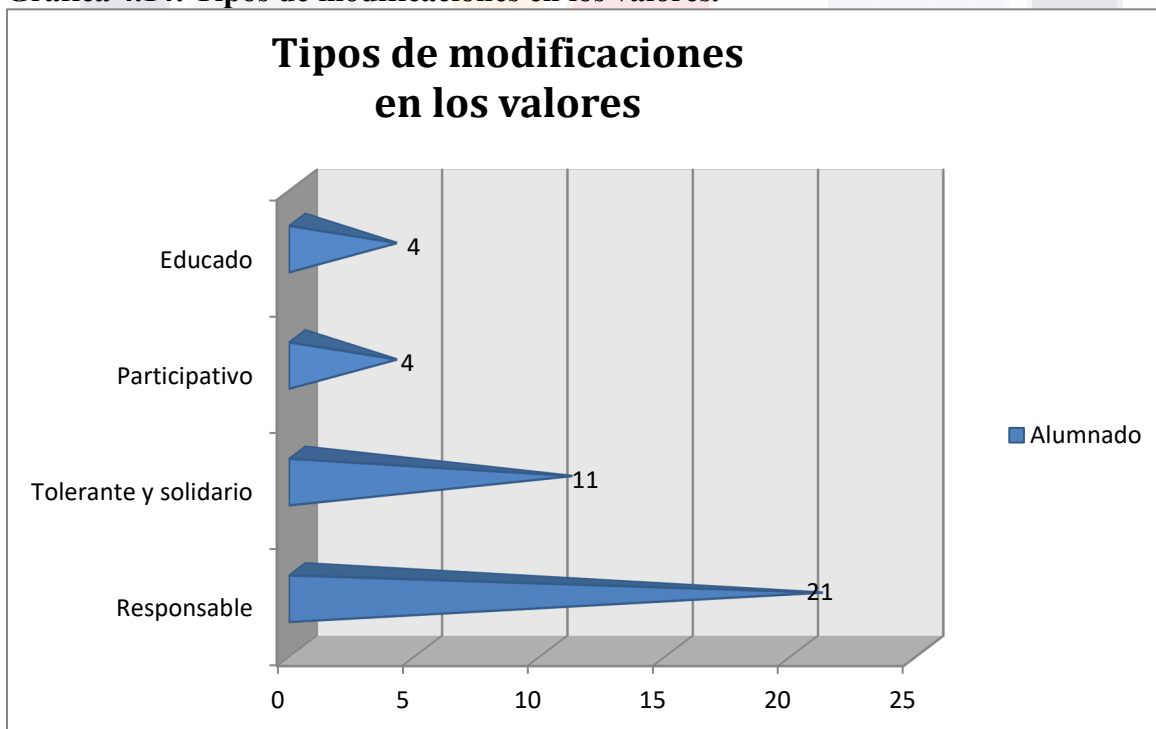

Fuente: elaboración propia

Por lo tanto, como se observa en la Gráfica 4.14, el 33.2% de los encuestados se sienten un poco más *participativos y honrados*, así como *mejores personas y educados*; esto significa que los valores que en su proceso formativo han obtenido como mayor indicador el ser *más responsable y respetuoso*. Sin duda, la implementación de la practicidad de los valores en el aula resulta ser trascendental para su plena formación.

4.2 Otras pruebas estadísticas (otras pruebas estadísticas de la “Z”)

Las pruebas estadísticas para las hipótesis H_1 y H_{12} (donde $H_1 =$ *La metodología abordada en las principales orientaciones en la investigación y su metodología*, y $H_{12} =$ *Las preferencias de los valores de los alumnos están en condiciones de ser valorada la conciencia moral*, son:

Prueba de H_{02} , H_{i2} :

Considerar para ambos casos $X=$ proporción de la muestra, $n=$ muestra

$$\hat{p} = \frac{x}{n} = \frac{21}{33} = .63636$$

$$Z = \frac{\hat{p} - p}{\sqrt{\frac{pq}{n}}} = \frac{0.63636 - 0.50}{\sqrt{\frac{(0.5)(0.5)}{33}}} = \frac{0.13636}{0.087039} = 1.5666$$

Se obtiene $Z= 1.5666$ para H_{i2}

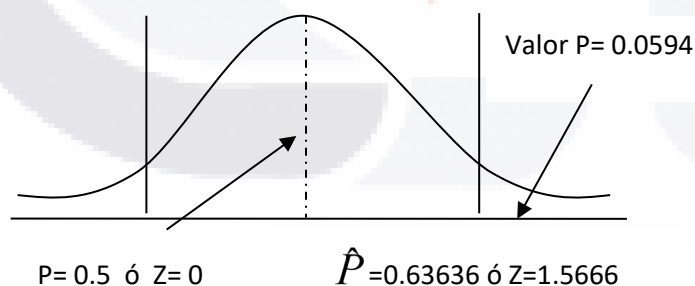

Se toma el valor de 0.9406 para $Z=1.56$ entonces $1 - 0.9406 = .0594$ por lo que el valor de $P=0.0594$. El estadístico de prueba calculado ($Z= 1.5666$) es menor que el crítico y toda vez que el valor de P de 0.0594 es mayor que el nivel de significancia de $\alpha=0.05$ no hay evidencia suficiencia que permita rechazar la hipótesis nula. Lo que permite inferir que, en opinión de

los expertos, la educación formal necesita del desarrollo en valores para lograr que los estudiantes sean plenos, buenos y comprometidos ciudadanos.

Prueba de H_0 , H_{10} :

Considerar para ambos casos X = proporción de la muestra, n = muestra

$$\hat{p} = \frac{x}{n} = \frac{12}{33} = 0.36364$$

$$Z = \frac{\hat{p} - p}{\sqrt{\frac{pq}{n}}} = \frac{0.36364 - 0.50}{\sqrt{\frac{(0.5) * (0.5)}{33}}} = \frac{-0.13636}{0.087038828} = -1.5666$$

Se obtiene $Z = -1.5666$ para H_{10}

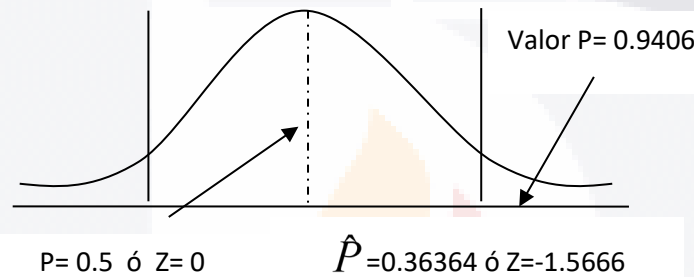

Se toma el valor de 0.0594 para $Z = -1.5666$ entonces $1 - 0.0594 = 0.9406$ por lo que el valor de $P = 0.9406$. El estadístico de prueba calculado ($Z = -1.5666$) es menor que el crítico y toda vez que el valor de P de 0.9406 es mayor que el nivel de significancia de $\alpha = 0.05$ no se rechaza la hipótesis nula. Lo que nos permite inferir que, en opinión de los expertos, las materias que abordan los valores y cuentan con docentes capacitados para transmitirlos, contribuirán en el desarrollo pleno de los estudiantes.

4.3 Resumen de las diferentes pruebas estadísticas

De la prueba “Z” las variables que indican mayor incidencia en la comprensión y vivencia de los valores en las y los alumnos de la preparatoria de la Universidad Autónoma de Aguascalientes son:

V1: Profesores poco comprometidos en la enseñanza de los valores.

V2: Alto grado de bases y principios morales.

V5: Baja formación cívica, ética y falta de compromiso.

V8: Comportamiento moral, inconveniente y sus cambios sociales.

Y las que presentaron menor evidencia en la incidencia son las siguientes variables:

V3: Padres de familia, con poca responsabilidad con sus hijos y falta de atención.

V4: El ambiente poco favorable para este tipo de alumnos.

V6: Conductas inapropiadas y problemas morales actuales.

V7: Compromiso moral tácito y tendencia moral mediática o Moral light.

Por lo que se concluye en que las Variables que presentan mayor incidencia y forman parte de la estructura para solucionar la problemática en la formación en valores de los jóvenes preparatorianos son: V1, V2, V5 y V8. Por lo que se sustenta que los docentes deben comprometerse en la enseñanza para que los jóvenes obtengan un alto grado de bases y principios morales, por lo que su formación resulte conveniente y aceptable para la sociedad y esté fundada en una filosofía trascendental, con ello se obtiene una formación cívica y ética plena en el individuo.

4.4 Conclusión.

Conformar un estado del arte actualizado sobre las investigaciones que vinculan el desarrollo moral con la educación y la formación en los alumnos de Bachillerato del Estado de Aguascalientes.

- Profundizar en los conceptos de desarrollo moral, ético y formación docente.

-Determinar el nivel de desarrollo moral de los estudiantes de Bachillerato de la Universidad Autónoma de Aguascalientes.

Describir las nociones de ética y moral de los estudiantes de Bachillerato de la Universidad Autónoma de Aguascalientes.

La información que considere relevante y suficiente para diseño de las hipótesis o supuestos de la investigación. Son “Los estudiantes de bachillerato de la Universidad Autónoma de

Aguascalientes, tienen un nivel de desarrollo moral intermedio convencional en su nivel de estudio”.

La importancia de los alumnos de bachillerato comprenda que la conciencia moral no es otra cosa que parte integral de su sociedad, con los mismos derechos y obligaciones que propicia y se debe de establecer compromiso moral tácito.

La metodología abordará las principales orientaciones de la investigación, para esta investigación se considera una metodología mixta de recolección de información como proceso que recolecta, analiza y vincula datos cuantitativos y cualitativos, al combinar métodos, aumentó no sólo la posibilidad de ampliar las dimensiones de la investigación, sino que el entendimiento es mayor y más rápido.

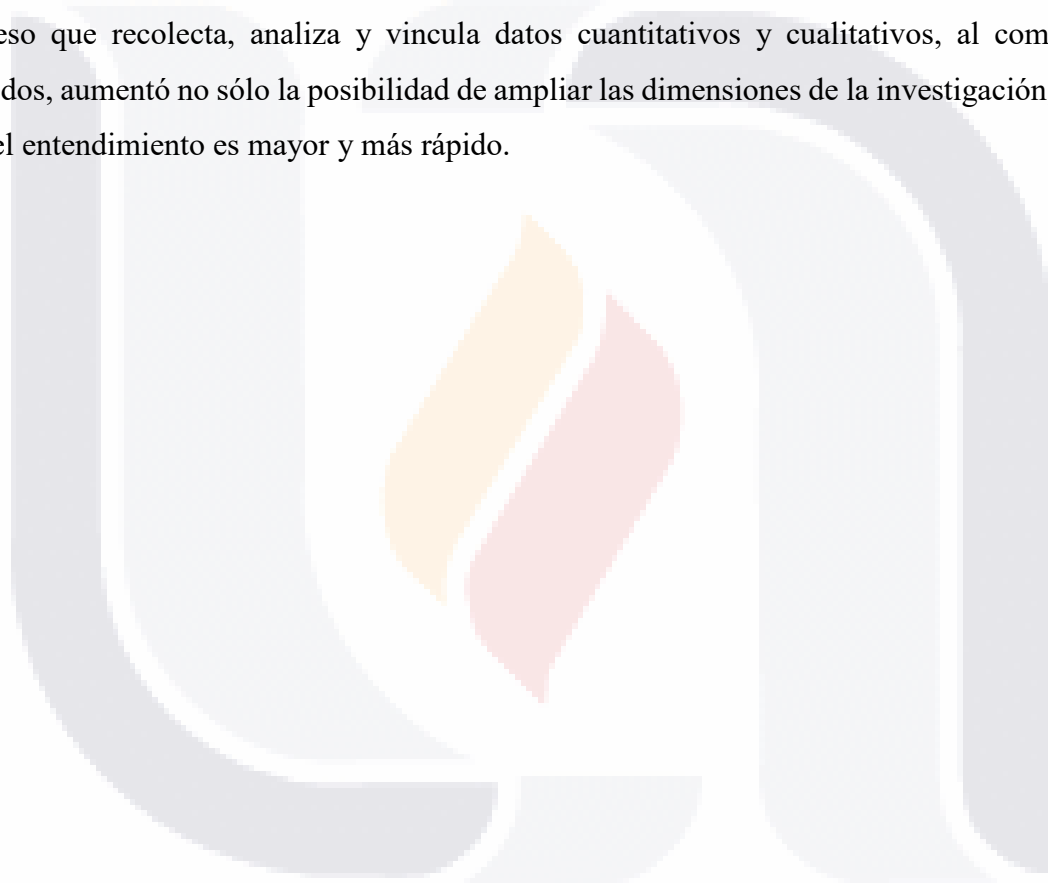

Capítulo V Conclusiones del Trabajo de Investigación

Toda ciencia se apoya en unos contenidos anteriores a la experiencia, es decir, a priori, a lo que llama trascendentales (independientes de la experiencia y universales).

Immanuel Kant.

Las conclusiones a las que se llega describen el resultado de la investigación que se realizó al alumnado encuestado del bachillerato de la Universidad Autónoma de Aguascalientes, campus Central. Sí se logró tanto el objetivo general como los particulares de la investigación, como prueba de ello se pueden observar en las variables que a continuación se describen y que representan las vías que permiten dar respuesta a las preguntas de investigación y las hipótesis formuladas.

5.1 Análisis de resultados con respecto a la literatura.

De acuerdo con el estudio realizado en la presente investigación, las variables que más incidencia presentan en la importancia de la enseñanza de los valores en los jóvenes del bachillerato de la UAA. Son los siguientes: *V1*: Profesores poco comprometidos en la enseñanza de los valores, *V2*: Alto grado de bases y principios morales, *V5*: Baja formación cívica, ética y falta de compromiso y *V8*: Comportamiento moral, inconveniente y sus cambios sociales. Esto es concordante con los estudios realizados por Barba (2005) “la educación es, por naturaleza una cuestión de valores, un proceso de formación moral.” Esto quiere decir que existe una relación necesaria y trascendental entre la educación y los valores, como bien lo había advertido Barba (2005): “binomio educación y valores (...) Los valores siempre han estado ahí donde vive, crea y se expresa el ser humano individual o colectivamente, son un símbolo más definitorio”. Además, resaltamos la importancia de la formación en valores que representa la necesidad de incorporarse en la enseñanza de éstos en las materias del bachillerato de la UAA. Por lo anterior, Barba (2005) nos presenta sus resultados de investigación aplicados a diferentes alumnos universitarios en cinco universidades: “En los resultados que muestra los estudiantes tienen un perfil moral en que predomina el nivel convencional (según la teoría de Kohlberg). Entre las conclusiones el

autor señala la importancia de que la educación formal ofrezca oportunidades de crecimiento moral a los alumnos.” Por lo tanto, esto nos demuestra la necesidad de establecer las bases para la incorporación de la formación en valores a los diferentes grupos del bachillerato de la Universidad Autónoma de Aguascalientes. Es, pues, fundamental su desarrollo y comprensión de estos entre los distintos grupos de jóvenes pertenecientes a dicha institución educativa.

5.2 Sobre las preguntas específicas de estudio.

¿Cuál es la comprensión de la enseñanza de la ética entre el estudiantado del bachillerato de la Universidad Autónoma de Aguascalientes?

Llevando a cabo lo analizado en el Capítulo IV: Análisis, abordaje y reflexión de los Resultados, con respecto a las tablas y gráficas desarrolladas se concluye que las variables con más incidencia en la comprensión de la enseñanza de los valores en los preparatorianos de la UAA de la muestra aplicada son:

V1: Profesores poco comprometidos en la enseñanza de los valores.

V2: Alto grado de bases y principios morales.

V5: Baja formación cívica, ética y falta de compromiso.

V8: Comportamiento moral, inconveniente y sus cambios sociales.

Y las que presentaron menor evidencia en la incidencia son las siguientes variables:

V3: Padres de familia, con poca responsabilidad con sus hijos y falta de atención.

V4: El ambiente poco favorable para este tipo de alumnos.

V6: Conductas inapropiadas y problemas morales actuales.

V7: Compromiso moral tácito y tendencia moral mediática o Moral light.

A partir de esta información se concluye en que los docentes deben comprometerse y ser capacitados de forma continua; los planes de estudio deben incorporar el análisis, desarrollo y exposición de los principales filósofos de los valores y, en general, de la ética a partir de

las lecturas directas de sus obras; adicional a estas incorporaciones también hay que hacer mención de la innovación en técnicas, estrategias, metodologías y uso de las Tecnologías de la Información y Comunicación (TIC's) en distintos procesos del desarrollo de los valores en los jóvenes; además, el alumnado debe presentar una disposición al análisis, reflexión y vivencia de los valores dentro y fuera del aula para conocer, a partir de evaluaciones cuantitativas y cualitativas, el avance en la comprensión de los valores que ha tenido en su vida académica, conforme a la mención que realizó en la encuesta aplicada; por último, el alumnado ha manifestado una vital interés en la manera en que logra advertir el comportamiento social a su alrededor, las diversas actividades que lleva a cabo el ser humano globalizado y la información desproporcionada que ha obtenido por las diversas redes sociales, pues con todo esto presencia la modificación que han tenido lugar diversos valores, muy peculiarmente en la sociedad aguascalentense.

5.3 Hallazgos.

Cabe mencionar que la mayoría de los encuestados fueron mujeres pero se desconoce la manera en que han sido educadas y los valores por los cuales han sido formadas en sus familias y la manera en que se percibe y conviven los valores desde el mismo seno familiar, las diversas interacciones que presentan los jóvenes en el aula han sido pieza clave para el desarrollo de esta investigación, pues como se ha hecho mención, conozco al alumnado desde el primer semestre y ahora que se encuentran en el sexto son objeto de estudio a modo de reflexión filosófica y análisis axiológico para todo docente comprometido con la educación y formación plena de cada uno de los alumnos y las alumnas. Ahora bien, se desglosan los siguientes descubrimientos que se han realizado a la par de la presente investigación en materia de la concientización y comprensión de los valores en los jóvenes de educación media superior a nivel teórico y práctico. A saber, son:

1. El Programa de las Naciones Unidas para el Desarrollo (PNUD) arrancó la segunda jornada de capacitación del Programa Constuye T (2015) en todo el país desde enero del año en curso; el cual tiene la clara intención de incorporar en la metodología del docente la importancia de las capacidades y “habilidades socio-emocionales (HSE)” entre el alumnado de educación media superior en el país, pues su objetivo es desarrollar estas habilidades en la comunidad escolar para “contribuir al desarrollo

integral de los estudiantes y, de esta manera, a mejorar el ambiente escolar”; por lo que su intención es incorporar, además, un conjunto de valores en la vida escolar de todos los alumnos de los subsistemas federal, estatal y autónomo del país. Asimismo, cabe resaltar la importancia que ha puesto de manifiesto la misma Organización de las Naciones Unidas a través de su Plan de Acción al destacar los valores como eje central en el desarrollo de cualquier nación. Por lo tanto, se observa que los organismos internacionales tienen en claro la incorporación de valores en los alumnos del bachillerato y su vital importancia para el sano y pleno desarrollo de cada uno de ellos.

2. Se observa una disfuncionalidad en la estructuración del Programa *El ser humano y su condición ética 2011* al desarrollar temas en lugar de presentar los filósofos correspondientes a cada uno de los temas a tratar, esto es, se pone de manifiesto una notoriedad en la deficiencia del programa al excluir la lectura de los principales filósofos de ética. Por lo que resulta que el programa que le antecede: *Ética 2004* gozaba de robustez, profundidad, comprensión, reflexión y análisis al respecto de los valores bajo el desarrollo y crítica que se realizaba a cada uno de los filósofos que se presentaban. Por último, se concluye en la incorporación de las lecturas de los filósofos como medio primordial para la formación plena del estudiante del bachillerato de la Universidad Autónoma de Aguascalientes.
3. Se encontraron tres tipos de padres de familia, a saber, aquél padre que tiene sus valores definidos, claros, y su conducta es rígido, estricto, inflexible, hace cumplir los valores tradicionales como se los han enseñado sus padres y abuelos, se les ha definido como *pater traditional* (padre tradicional). Los jóvenes de estos padres suelen ser muy rebeldes y ocasionalmente sufren cuando se relacionan con los demás. El segundo grupo de clasificación son los *adolescentium adultis* (padres adultos adolescentes) son aquellos padres de familia que resisten en envejecer y se niegan a responsabilizarse de sus hijos, donde carecen de ayuda académica y formación de valores. El tercer grupo lo comprenden los *parentes instabile* (padres inestables), son aquellos padres que no pueden establecer normas, y resulta incompetente la formación de este tipo de jóvenes. Pues, son los hijos de estos padres de familia los

que deben de atender la escuela actual y donde necesitan de prepararse para la vida académica y en valores. Sin duda alguna, estas tres problemáticas detectadas se observan que es necesario el desarrollo y anclaje de los valores como los han explicado diversos filósofos alemanes, por su vital importancia y practicidad. Pero esta clasificación resulta ser somera porque es necesaria mayor investigación para esclarecer estos nuevos conceptos, que hacen referencia a la forma en que viven y transmiten los valores a sus hijos, los estudiantes encuestados.

Por lo tanto, cabe destacar la vital importancia de la función que posee el docente para la correcta y plena formación del alumnado en la comprensión y vivencia de los valores en los jóvenes del bachillerato de la Universidad Autónoma de Aguascalientes; el programa Construye T que presenta la Organización de las Naciones Unidas para el desarrollo socioemocional en este grupo poblacional; la necesidad de la reinserción de las lecturas de los principales filósofos éticos para su análisis, reflexión y practicidad en la vida de los jóvenes preparatorianos; asimismo, la incorporación a diversos planes de trabajo por parte de los padres de familia, independientemente de las complejidades que ellos mismos acarrearán dada su condición y clasificación como se observó. Con esto se generan las siguientes preguntas filosóficas:

- A) ¿Por qué es importante la educación en valores (axiología) en los jóvenes de educación media superior si no se han creado las bases que sustenten la importancia de éstos en la sociedad aguascalentense y sus ulteriores repercusiones sociales?
- B) ¿Cómo se pueden mejorar los planes de estudio si supone una anterior formación en valores inexistentes en los anteriores niveles de educación?
- C) ¿Cómo deben de ser capacitados los docentes del nivel básico, específicamente en la secundaria, para ser aptos de impartir las materias concernientes a la formación cívica y ética, además, qué tipo de perfil debe de tener este profesor?
- D) ¿De qué forma el docente podría comprometerse en la formación sólida, clara, precisa y reflexiva de los valores y virtudes entre los jóvenes de educación media superior?

5.4 Propuestas.

Como se dejó en claro en el capítulo 5.1 Análisis de resultados con respecto a la literatura, la primera propuesta a partir del desarrollo de la presente investigación es: la incorporación del estudio, tratado y desarrollo de los valores en todas las asignaturas del plan de estudios para el bachillerato de la UAA. En segundo ámbito, a partir de las variables analizadas, surge de la necesidad de capacitar a los distintos docentes de la institución señalada; realizar una concientización en la importancia de los valores en los jóvenes, sus familias y, por lo tanto, en la sociedad; además, mostrar un claro interés y compromiso por enseñarlos clara y satisfactoriamente. En un tercer momento se observa, por lo tanto, la satisfacción de la necesidad en la sociedad por esclarecer las distintas modificaciones que han tenido los valores a través de la historia mexicana, específicamente, en Aguascalientes; han ocurrido cambios sociales por la migración de personas de otros estados vecinos y lejanos, desde el sur de México y de otras latitudes a razón de la industrialización que ha sufrido el estado por la creciente explotación automotriz, esto lleva a encontrar diferenciaciones en la concepción, desarrollo y vivencia de los valores en las familias que habitan este hermoso valle. Por otra parte, la necesidad de realizar modificaciones en la metodología que se aplica en los trabajos dentro del aula, esto es, innovar en la práctica docente para facilitar el estudio de los valores y su incorporación al ámbito familiar por medio de la reflexión que realicen los jóvenes de la preparatoria de la UAA.

Además, se propone una modificación al programa actual del bachillerato (véase el Anexo 3) en el manejo y análisis de los principales filósofos que han estudiado los valores y, en definitiva, la axiología y la ética. Con el claro propósito de orientarlos de forma clara y precisa en la comprensión y vivencia de los valores humanos en su actualizada globalizante e informada. Se anexa un vital punto al desarrollo favorable al alumnado de educación media superior para el abordaje y profundización de los contenidos vertidos en su programación curricular, esto es, facilitar la creación de atmósferas sanas de convivencia y desarrollo, tales que le permitan un aprendizaje no sólo significativo sino trascendental, que sea pleno el individuo, con una formación integral e incluyente, es decir, que sea conciente de sí mismo y que se incluya en las problemáticas de su alrededor como de su propia familia o subgrupo social al que se sienta perteneciente o influyente.

5.5 Futuras líneas de investigación

La presente investigación contribuye en el fortalecimiento y análisis en las ciencias sociales al respecto de los valores en los jóvenes, esto es, realiza contribuciones en diversas ciencias o áreas de estudio como: la Filosofía, la Antropología, la Sociología, la Pedagogía, la Educación, específicamente en la practicidad de la Axiología, correspondiente a la Ética y algunas éticas aplicadas, asimismo, al formar parte de la Filosofía. Por lo que se podrá seguir investigando en los siguientes ámbitos, elementos y nichos que a continuación se describen:

- 1) Conocer los parámetros y lineamientos que las instituciones educativas suscriban la aplicación en la currícula general sobre la educación en valores a los estudiantes del bachillerato en el Estado de Aguascalientes, particularmente, en el bachillerato de la Universidad Autónoma de Aguascalientes.
- 2) Ampliar el estudio de los valores en todas las instituciones de educación media superior por medio del análisis y apoyo de la Secretaría de Educación Media Superior (SEMS), así como de las diferentes instituciones de la juventud, DIF, etc.; conocer la definición y vivencia de los valores entre los jóvenes aguascalentenses (y, posteriormente del país) en diferentes ámbitos: tanto en el aula, los pasillos, su familia y en las interacciones que llegue a presentar con los subgrupos urbanos a los que pertenezca.
- 3) Llevar a cabo comparaciones poblacionales en la nación, subgrupos urbanos, sociales y de diversa índole, de tal forma que resulte incluyente y eficaz. Para lograr tal efecto será pertinente la participación del Instituto Nacional de Estadística, Geografía e Informática (INEGI) o de alguna otra institución federal, incluyendo los estudios antropológicos, sociológicos, etnológicos y etnográficos.
- 4) Saber las diversas estrategias que las distintas autoridades educativas deseen establecer en sus centros de trabajo para llevar a cabo la incorporación de los valores adentro y fuera del aula, así como en cada una de las materias. Para este fin se podrá mantener un diálogo directo con la SEMS y la Secretaría de Educación Pública (SEP), así como con las instituciones de educación privada.

- 5) Crear un banco de datos para la capacitación continua del docente a través de diversos cursos y planes de seguimiento en la incorporación de los valores en el aula, la institución y los planes de estudio.
- 6) Diseñar un plan de desarrollo transversal entre las distintas materias y grados del alumnado en la educación que recibe a lo largo de su vida académica, al irse incorporando en el currículum general con la visión de que en cada uno de los niveles de educación los diferentes egresados estén capacitados para comprender, definir y vivir los valores de manera formal, personal y realicen su proyección social para que impacten en diversas actividades que ayuden a su comunidad.
- 7) Establecer los lineamientos reales y concretos para unir el trabajo en equipo entre los docentes, directivos, planes de estudio, padres de familia y el alumnado. Sólo así podremos garantizar la sustentabilidad de la mejora continua de una sociedad participativa, incluyente y comprometida con los valores y virtudes.

Toda ciencia ha de basarse en datos que parten de la experiencia, es decir, a posteriori, que son condiciones empíricas y particulares de cada sujeto.

Immanuel Kant.

5.6 Discusión y conclusiones.

Como se ha podido observar en el presente capítulo, la importancia de la educación en valores en los jóvenes de bachillerato de la Universidad Autónoma de Aguascalientes es sumamente preocupante y, a la vez, ocupante para la presente investigación pues las variables desarrolladas permiten el análisis de la comprensión de los valores entre los jóvenes de dicha institución. Además, como se observó, el muestreo llevado a cabo entre este grupo poblacional ha sido mayoritariamente femenino, con una fuerte tendencia a valorar el respeto, preferir el trabajo en equipo adentro del aula, analizar los pensadores desde la postura ética y desde otras ciencias sociales, así como ser en su mayoría aguascalentense, mayormente productivos, analíticos, con valores definidos, claros y bien fundados en las tradiciones familiares; asimismo, se observó que poseen una visión clara de su plan de vida, autognosis más desarrollada (conocimiento de sí mismos, metas y objetivos claros, limitaciones y

alcances). Por último, se observa una triada trascendental para el desarrollo de los valores en los jóvenes preparatorianos de la UAA, a saber, son: docentes comprometidos y capacitados; padres de familia emocionalmente estables y responsables; y alumnos reflexivos, asertivos, emprendedores, eficientes y consientes de sí mismos como de las necesidades de los demás.



Bibliografía

1. Abbagnano, N. (2004). *Diccionario de filosofía*, FCE, México.
2. Alcántar, E. (2009) *La participación de los padres de familia en el proceso escolar de los alumnos del nivel medio superior*. Tesis Maestría, Universidad Pedagógica Nacional
3. Álvarez-Gayou, J. L. (2003). *Cómo hacer investigación cualitativa: fundamentos y metodología*, Paidós, México.
4. Aristóteles, (1971). *Moral, a Nicómaco*, Editora Nacional, México.
5. Barba, B. (s.f.). *Educación y valores: una búsqueda para reconstruir la convivencia*. *Revista Mexicana de Investigación Educativa*, volumen 24, número X, Recuperado de:
<http://www.comie.org.mx/v1/revista/portal.php?idm=es&sec=SC03&&sub=SBB&criterio=ART00107>
6. Camps, V. (1996) *Virtudes públicas*. Madrid, 3ª ed., Editorial Espasa Calpe, S.A.
7. Camps, V. (1996). *Virtudes públicas*. Madrid, 3ª ed., Editorial Espasa Calpes.
8. Camps, V. (1998). «La enseñanza de los valores: Qué, cómo y quién», en *Infancia y Aprendizaje*, 82; 103-107.
9. Casadoc, A. y Sánchez-Gey, J. (s.f.). *Valores y Educación; una investigación sobre perfiles valorativos* Recuperado de
http://www.tendenciaspedagogicas.com/Articulos/1999_04_09.pdf
10. Chaparro, M. (2012) *Max Scheler y el valor como materia de la ética*, Universidad Católica del Maule, España.
11. Chávez, M. C. (2013), *La estigmatización de la adolescencia como grupo poblacional en riesgo y sus repercusiones en la construcción de ciudadanía*, *Revista Electrónica de Educación*, Universidad Jesuita de Guadalajara.

12. Chávez, M. C. (2013). *La estigmatización de la adolescencia como grupo poblacional en riesgo y sus repercusiones en la construcción de ciudadanía*. Universidad Jesuita de Guadalajara.
13. De la Torre G., M. (s.f.). *Educación ética-cívica y la crisis de la cultura contemporánea*. volumen 11, número 1, Recuperado de <http://www.redalyc.org/articulo.oa?id=80212412002>
14. Elizondo H., A., y Rodríguez M., L. (2009). *Los maestros y la formación cívica y ética*. volumen 7, número 2, Recuperado de <http://www.redalyc.org/pdf/551/55111725009.pdf>
15. Elizondo, A. y Rodríguez, L. (2009), *Los maestros y la formación cívica y ética*, REICE, España.
16. Fierro C. y Carbajal P. (2003). *Mirar la práctica docente desde los valores*. México: Gedisa-UIA León.
17. Foucault, M. (2003). *Vigilar y castigar: nacimiento de la prisión*, Siglo veintiuno editores, México.
18. Frondizi, R. (1958). *¿Qué son los valores?* FCE, Breviarios, México.
19. Garzón, M. (1997). *La ética*, Consejo Nacional para la Cultura y las Artes, México.
20. Guerrero U., M. E. y Gómez P., D. (2012). *Enseñanza de la ética y la educación moral, ¿permanecen ausentes de los programas universitarios?* *Revista electrónica de investigación educativa*, volumen 15, número 1, Recuperado de <http://redie.uabc.mx/index.php/redie/article/view/338/542>
21. Hierro, G. (1993). *Ética de la libertad*, Torres Asociados, México.
22. <http://www.redalyc.org/pdf/140/14002404.pdf>
23. Ibarra R., G., (2005, agosto). *Ética y formación profesional integral*. *Revista Red de Revistas Científicas de América Latina y el Caribe, España y Portugal*, Recuperado de <http://www.redalyc.org/pdf/340/34004303.pdf>

24. Lipovetsky, G. (1996). *El crepúsculo del deber*, Anagrama. Barcelona.
25. López, J. M., Montes, L. C. y Guajardo, E. N. (2011), *Análisis de la investigación en México sobre valores en filosofía y política educativas de 2002-2011*, COMIE, México.
26. Muñoz, J. (2008). *Reflexiones sobre algunos elementos valorales y criterios para la determinación de tendencias deseables de cambios sociales*, Revista Latinoamericana de Estudios Educativos, México.
27. Pasmanik, D., (2009). *Buscando orientaciones: pautas para la enseñanza de la ética profesional en psicología en un contexto con impronta postmoderna*, Recuperado de: <http://www.scielo.cl/pdf/psykhe/v18n2/art03.pdf>
28. Pavía González, G. del P. (2009). *Los valores y su relación con la asignatura de formación cívica y ética. Un estudio con docentes y alumnos de secundaria Diurnas en el D.F.* Tesis Maestría, Instituto Politécnico Nacional.
29. Programa de las Naciones Unidas para el Desarrollo (2015). Recuperado de: <http://www.mx.undp.org/content/mexico/es/home/presscenter/articles/2015/01/28/ar-ranca-la-segunda-jornada-de-capacitaci-n-del-programa-construye-t/>
30. Romo M., J. M. (s.f.). *Desarrollo del juicio moral en la educación superior*. *Revista Mexicana de Investigación Educativa*, volumen 24, número X , Recuperado de: <http://www.redalyc.org/pdf/140/14002405.pdf>
31. Sanabria, J. R. (2005). *Ética de Kant*, Porrúa, México.
32. Savater, F. (1991). *Ética para Amador*, Editorial Ariel. Barcelona España.
33. Schopenhauer, A. (2005). *El mundo como voluntad y representación*, Tomo I. ed. FCE, España.
34. Segura C., M., (s.f.). La perspectiva ética de la evaluación de los aprendizajes desde un enfoque constructivista. *Revista Electrónica Actualidades Investigativas en*

Educación, volumen 7, número 1, Recuperado de
http://revista.inie.ucr.ac.cr/uploads/tx_magazine/etic.pdf

35. Selltiz, C. y Otros. (1976). *Métodos de investigación en las relaciones sociales*. Madrid, Ediciones Rialp.
36. Steiner, R. (1999). *La filosofía de la libertad*, ed. Antroposofica, Milano.
37. Universidad Autónoma de Aguascalientes (2006). Recuperado de:
<http://www.uaa.mx/principal/pdf/modeloeducativo.pdf>
38. Universidad Autónoma de Aguascalientes (2011-2012). Recuperado de:
http://www.uaa.mx/direcciones/dgdp/catalogo/bachillerato_secundaria/bach_por_competencias.pdf
39. Walicki, A. (1988). *Karl Marx como filósofo de la libertad*, Critical Review, A Journal of Books and Ideas volumen 2 número 4.
40. Yurén, T. (2011) *La investigación en México en el campo de la educación y valores: estado del conocimiento de la década 2002-2011*, México.

Apéndices

Anexo 1: Cuestionario sobre la comprensión de los valores.

Anexo 2: Programa de Ética 2004 del Bachillerato de la Universidad Autónoma de Aguascalientes.

Anexo 3: Programa El ser humano y su condición ética 2011 de la Universidad Autónoma de Aguascalientes.

Anexo 4: Diagrama de la línea de investigación.

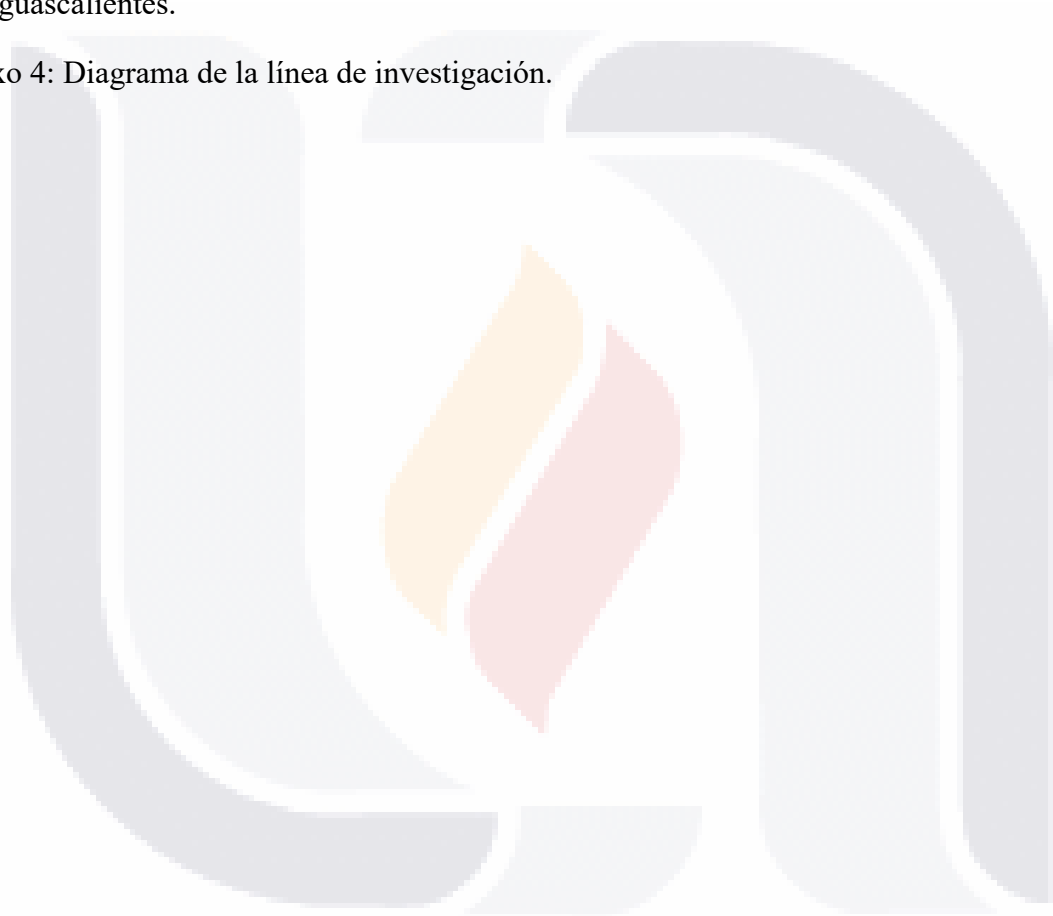

Anexo 1: Cuestionario sobre la comprensión de los valores.

Cuestionario

Sobre características de formación que tuvieron los estudiantes de sexto semestres del bachillerato de la Universidad Autónoma de Aguascalientes.

Se presentan una continuación de preguntas que tienen el propósito de caracterizar cómo se trabajó la asignatura de Introducción a la filosofía, Lógica, Teoría del conocimiento, Formación cívica y ética I, II., que se imparte en los cinco semestres de bachillerato y la relación que tiene ésta con los contenidos que se trabajan en la asignatura de ética que se imparten en el bachillerato. Por esta razón la naturalidad y extensión en tus respuestas nos permitirán contar con información valiosa para mejorar los programas que se imparten en el Bachillerato y dar respuesta a tus expectativas con relación a la formación ética.

De antemano Gracias por tu participación.

Datos de identificación:

Edad	(años cumplidos)	
	Femenino	Masculino
Escuela de procedencia	Pública	Privada
	Municipio	Entidad
Lugar de nacimiento		
Lugar de estudio		

1.- De los contenidos que se trabajaron en los tres años de bachillerato, ¿Cuáles son los que más llamaron tu atención y por qué?

Introducción a la filosofía ()

Lógica ()

Teoría del conocimiento ()

Formación cívica y ética I ()

Formación cívica y ética II ()

2.- De consentimiento a la formación que tuviste en bachillerato, ¿Cómo defines la enseñanza de la ética?

- a) Es una asignatura en la que los adolescentes se desarrollan en la sociedad, y aplicaran para llevar a una mejor vida.
- b) La enseñanza ética es una de las situaciones esenciales de la educación del siglo.
- c) La enseñanza ética nos sirve para crearnos nuevos valores sociales y humanos.
- d) La enseñanza ética, busca, fortalecer en los estudiantes el desarrollo de su capacidad crítica para el mejoramiento de la visa social.
- e) No sirve para nada.

3.- De los valores trabajados en el bachillerato ¿Cuáles consideras que se desarrollaron en ti y por qué?

- Respeto
- Dignidad
- Equidad
- Libertad
- Justicia
- Solidaridad
- Tolerancia
- Participación social
- Democracia
- Y otros.

4.- Describe, en términos generales, la forma como se trabajó la asignatura de ética. (Menciona las características principales)

- 1) Se refiere a Valores, formación social y humana, a los derechos y a la convivencia.
- 2) Trata de la moral, la responsabilidad, la democracia, la patria los ciudadanos y la sociedad.

3) Combinación de ambos.

5.- Consideras que cambiaste de conducta a partir de la asignatura ética, sí, en qué o no, ¿Por qué?

6.- ¿Qué relación encuentras entre la asignatura ética de bachillerato con las asignaturas que llevaste en los semestres pasados (Lógica, Teoría del conocimiento, Introducción a la filosofía)?

1) De valores y de la moral.

2) Tratan autores y sus teorías

3) Tocan la formación del hombre.

4) Ambas se refieren a la sociedad.

7.- Con la información que tiene hasta el momento ¿Qué tipo de contenidos crees que se trabajarán en la asignatura de ética y por qué?

Contenido: a) Valores; b) Conducta del hombre; c) Adolescentes y juventud; d) Derecho y obligaciones; e) La moral del hombre; f) La sociedad; g) Teorías políticas y sociales.

8.- ¿Qué aspectos crees que debe trabajar la escuela para la formación de los ciudadanos?

1) Desarrollo de valores.

2) Conocimiento de los derechos y leyes.

3) Educación sexual.

4) Información sobre adicciones.

5) Conocimiento de los problemas sociales.

9.- ¿Cómo describes la sociedad en la que te tocó vivir y, en caso de encontrarla problemática, qué harías para que sea mejor?

1) Falta de valores.

2) No hay participación social.

3) Inseguridad.

4) Delincuencia.

- 5) Contaminación.
- 6) Crisis económica.
- 7) Falta de comunicación.
- 8) Corrupción.

10.- ¿Con qué aspecto de la vida se relacionan los valores de? (Puedes mencionar que, con nada, pero no dejes espacios en blanco)

Valores	Actividades o situaciones de relación
Respeto	
Dignidad	
Equidad	
Libertad	
Justicia	
Solidaridad	
Tolerancia	
Participación social	
Democracia	

Fuente: Elaboración propia.

Anexo 2: Programa de Ética 2004 del Bachillerato de la Universidad Autónoma de Aguascalientes.

**CENTRO DE BACHILLERATO Y SECUNDARIA
DEPARTAMENTO DE FILOSOFÍA Y LETRAS**

MATERIA	ÉTICA	
CLAVE	SEMESTRE	PLAN DE ESTUDIOS
	6°	2004

CRÉDITOS	7	FECHA ACTUALIZACION	2004
HORAS TEÓRICAS	2		
HORAS PRÁCTICAS	3		

DESCRIPCIÓN GENERAL

Este curso aborda los principales temas que ocupan a la Ética como disciplina filosófica. Por medio de la reflexión y discusión de los principios, problemas y actos morales, lo que le permitirá a los alumnos la formación de criterios propios de estos temas. Lo anterior en virtud de que el mundo actual está viviendo un proceso de cambios como nunca antes se había visto en la historia de la humanidad, y ante ello, tal pareciera que el hombre está situado en la antesala del sin sentido, pues el fundamento que la tradición moral le proporcionó está también sujeto a los cambios que la globalización impone. En este contexto, la humanidad requiere retomar su propio fundamento y proyecto de futuro, para entender cabal y coherentemente su papel en el desarrollo de su propia evolución cultural.

La Ética se inscribe como una herramienta imprescindible de análisis y reflexión ante los acontecimientos de nuestro tiempo, de tal manera que su estudio ayuda a fundamentar los valores y la importancia misma del ser humano, al tiempo que delimita su acción libre en el mundo. Asimismo, el programa, busca abordar los grandes temas de la reflexión contemporánea al ofrecer la perspectiva de algunos de los pensadores más importantes de nuestra época.

OBJETIVO GENERAL

Al terminar el curso el alumno habrá reflexionado sobre las acciones y los valores humanos como manifestaciones de un ser conciente y libre, a través del análisis de los principios y elementos esenciales de la ética, y se creará un criterio personal para formular juicios de valor moral a la luz de algunas teorías éticas contemporáneas, respecto de problemas morales actuales

CONTENIDO GENERAL

UNIDAD I		
CONCEPTOS BÁSICOS DE LA ÉTICA (Tiempo aprox. 25 hrs.)		
OBJETIVO PARTICULAR	CONTENIDO	1
Al término de la unidad el alumno será capaz de: Identificar la reflexión ética dentro del marco general de la filosofía y sus problemas, como herramienta de análisis para la problemática moral de todo ser humano.	1.1 Origen y definición de Ética.	
	1.2 Diferencias entre Ética y Moral.	
	1.3 Caracterización del acto moral.	
	1.3.1 La voluntad	
	1.3.2 Autonomía	
	1.3.3 Heteronomía	
	1.3.4 La conciencia moral	
	1.3.5 El juicio moral	
	1.3.6 La libertad.	
	1.3.7 Libertad ontológica	

¹ **NOTA:** En la columna derecha se registrará cada punto del contenido ya visto con una √ y la fecha en que se finalizó el tema.

	1.3.8 Libertad situada	
	1.4 Los valores.	
	1.4.1 Definición y características	
	1.4.2 Tipos de valores y su jerarquización.	
	1.4.3 Importancia de los valores.	
	1.4.4 Situación actual de los valores.	
	1.5 La Ética y otros ámbitos humanos.	
	1.5.1 Ética y Religión	
	1.5.2 Ética y Derecho.	
	1.5.3 Ética y Política.	
	1.5.4 Ética y Ciencia.	
	1.5.5 Ética y Arte	

UNIDAD II		
DIVERSAS TEORIAS ETICAS (Tiempo aprox. 25 hrs.)		
OBJETIVO PARTICULAR	CONTENIDO	
Al término de la unidad el alumno será capaz de: Comprender las distintas corrientes del pensamiento ético como fuente análisis, reflexión y discusión de los problemas morales actuales.	2.1 Ética formal del deber: Emmanuel Kant.	
	2.2 Ética de La vida: Friedrich Nietzsche.	
	2.3. Ética pragmática: William James	
	2.4 Ética de la existencia: Jean Paul Sartre.	
	2.5 Ética humanista: Erich Fromm.	
	2.5 Ética de la comunicación: Jurgen Habermas	
	2.7 Ética de la liberación: Enrique Dussel.	

UNIDAD III		
PROBLEMAS MORALES ACTUALES (Tiempo aprox. 25 hrs.)		
OBJETIVO PARTICULAR	CONTENIDO	
Al terminar la unidad el alumno será capaz de: Reflexionar y discutir sobre algunos problemas morales particulares que le exijan adoptar una posición crítica sobre los mismos.	3.1 Problemas morales de la sexualidad.	
	3.1.1 Relaciones sexuales en los adolescentes.	
	3.1.2 Violación	
	3.1.3 Matrimonio entre personas del mismo sexo.	
	3.1.4 Prostitución infantil.	
	3.1.5 Pornografía infantil.	
	3.2 Problemas morales de orden político económico.	
	3.2.1 Corrupción e impunidad.	

	3.2.2 Explotación patrono-obrero.	
	3.2.3 Desigualdad distributiva de la riqueza.	
	3.2.4 Discriminación.	
	3.2.5 Consumismo.	
	3.2.6 Narcotráfico.	
	3.2.7 Guerra.	
	3.2.8 Deuda externa y especulación financiera.	
	3.3 Problemas morales en torno a la vida. fecundación humana	
	3.3.1 La eutanasia y la eugenesia.	
	3.3.2 La pena de muerte.	
	3.3.3 El aborto.	
	3.3.4 La clonación.	
	3.3.5 Suicidio.	

METODOLOGIA

El curso se desarrollará a través de una metodología participativa. El maestro incentivará a los alumnos para que, mediante lecturas y videofilms, analicen y reflexionen sobre su propia realidad. Así mismo se efectuarán investigaciones y exposiciones grupales que faciliten la comprensión de los temas más complejos.

La temática de unidad tres es flexible y su análisis dependerá de las inquietudes de los estudiantes y/o las instituciones. De tal manera que se pueden omitir algunos temas o se pueden incluir otros que aquí no aparecen, pero en todo caso se recomienda el tratamiento de estos temas en exposiciones grupales por parte de los alumnos.

CRITERIOS DE EVALUACIÓN

El curso se dividirá en tres evaluaciones, dos parciales y una final. El primer parcial para la unidad I, con valor de 33.3%; el segundo para la unidad II con valor de 33.3%; y el tercero para la unidad III, con valor de 33.4%. Los dos primeros parciales consistirán en un examen escrito con valor del 60%, y tareas y participaciones con valor de 40%. El tercer examen de carácter final consistirá en la entrega de un ensayo que contenga la reflexión alcanzada sobre alguno de los temas de la unidad 3, así como la participación grupal en caso de que el profesor decida darle algún peso específico.

BIBLIOGRAFÍA

BASICA:

GARZÓN, M., Ética, Tercer Milenio, CONACULTA, México, 1997.
 SÁNCHEZ V., A., Ética, Grijalbo, México, 1999.

REALE G. Y ENTISERI, D., Historia del pensamiento filosófico y científico, III vols., Herder, Barcelona, 1992.
 KANT, M., Fundamentación a la metafísica de las costumbres, Porrúa, México, 1999.
 KANT, M., Crítica de la razón práctica, Porrúa, México, 1999.
 NIETZSCHE, F., La genealogía de la moral, Alianza, México, 1995.
 NIETZSCHE, F., Más allá del bien y del mal, Alianza, México, 1995.
 SARTRE, J. P., El existencialismo es un humanismo, Quinto Sol, México, 1990.
 HABERMAS, J., Conciencia moral y acción comunicativa, Península, Barcelona, 1991.
 HABERMAS, J., Escritos Sobre moralidad y eticidad, Paidós, Barcelona, 1991.
 SAVATER, F., Invitación a la ética, Anagrama, Barcelona esp. 2002.
 SAVATER, F., Ética como amor propio, Anagrama, Barcelona, Esp, 1997.
 FROMM, E., Ética y psicoanálisis, CFE., México, 1996.
 DUSSEL, E., Filosofía de la liberación, Antropos, Buenos Aires, Arg., 1992.
 LIPOVETSKY, G., El crepúsculo del deber, Anagrama, Barcelona, 1998.

COMPLEMENTARIA:

ORAIÓN, M., El problema de la homosexualidad, Taurus, 1995.
 SCHILGEN, H., Normas morales de la educación sexual, Difusión, México, 1998.
 BEUCHOT, M., HIERRO, G., et. Al., Dilemas morales de la sociedad contemporánea, vols 1 y 2 ,
 Torres Asociados, México, 1997.
 DURKHEIM, E., El suicidio, UNAM, México, 1974.
 PLATTS, M., Dilemas éticos, FCE-UNAM, México, 1995.
 SEGRECCIA, E., Manual de bioética, Diana-U. Anáhuac, México, 1996.
 VAZQUEZ, R., Bioética y derecho, ITAM-FCE, México, 1998.
 COLEGIO NACIONAL, Hacia el tercer milenio, C. Nacional, México, 1996.
 MELO, C., Importancia biológica y natural de las reservas en México, INIF, México, 1984.

Las fuentes de información sobre estos temas son muy amplias por lo que sólo se sugieren algunos títulos. El estudiante y el profesor podrán complementar las fuentes dependiendo del interés de cada grupo o institución.

**Anexo 3: Programa El ser humano y su condición ética 2011 de la Universidad
Autónoma de Aguascalientes.
PROGRAMA DE CURSO**

1. Datos de identificación del curso

CENTRO DE EDUCACIÓN MEDIA	Departamento: Filosofía y letras	
	Área: Filosofía	
BACHILLERATO GENERAL CURRICULUM POR COMPETENCIAS 2011	Nombre de la materia: El ser humano y su condición ética	Tipo de experiencia educativa: Disciplinar Modalidad en que se imparte: Presencial
	Clave de la materia:	Área curricular: Ciencias Sociales y Humanidades
	Créditos: 6	
	Total de horas: 80	
	Semestre: Sexto	
	Periodo en que se imparte: Enero-Junio	Nivel de complejidad: 3
	Validado por la academia de: Filosofía	Fecha de validación del programa: Marzo de 2011

2. Fundamentación del curso

La actualidad vive una época de cambio peculiar. El utilitarismo de nuestros días da pie a una sobrevaloración de lo científico y tecnológico por encima de las demás posibilidades humanas, a tal grado que la paradoja de nuestro tiempo privilegia al individualismo, al egocentrismo y a la autodeterminación en base a intereses que, en la mayoría de los casos, excluyen al otro, pero sin detenerse a reflexionar un instante en la relación humana primordial: la relación entre un ser humano y otro. Esta época se erige sobre una concepción del sujeto narcisista, absolutamente aislado de los demás, un sujeto temporalizado en la fugacidad de la técnica, que no considera la presencia del otro, y que sobrevive a expensas de la cotidianidad aislante de la información masiva, de los Mass media. Estamos inmersos en una sociedad dirigida por criterios de acción que dejan al hombre en la antesala del sin sentido. Todos los días podemos darnos cuenta que por doquier hay corruptela, deshonestidad e injusticia. Nuestra sociedad está, hoy más que nunca, sujeta a los caprichos del solipsismo

tecnocrático y a merced de valores que ensalzan la individualidad y el confort por sobre las demás cosas. Las personas quieren ser libres y autónomas, y al mismo tiempo quieren alejarse lo más posible de la responsabilidad que sus acciones puedan contraer. En este sentido, hoy más que nunca se hace necesario un pensamiento ético que rescate al otro como elemento esencial, un pensamiento que no sólo sea un “pensamiento filosóficamente ético”, sino una reflexión profunda que prepare el camino para el interactuar humano mismo bajo nuevas directrices. Antes que nada, habrá que entender que los seres humanos que formamos parte de esta inmensa red de correlatos, nos hallamos sumidos en la incertidumbre emocional y fragmentaria de una nueva forma de vida y, al mismo tiempo, nos vemos perplejos ante la institucionalización de las modernas formas de hacer relaciones humanas. Estamos situados en el umbral de una nueva etapa en la historia de la humanidad. En este sentido la ética aporta al estudiante la posibilidad de abrirse críticamente al mundo para plantearse la vida como autoproyecto y su relación social como elemento de crecimiento humano. Las competencias que se espera desarrolle el estudiante serán la de ser capaces de conocerse y valorarse a sí mismos con fines de mejorar su calidad de vida; de comunicarse y relacionarse de manera holística en los distintos ámbitos de su vida respetando la dignidad de las personas; de tomar decisiones para un bien personal y común sustentadas en criterios humanistas; de ubicar espacial y temporalmente acontecimientos relevantes de la historia, para valorar contextualmente los hechos desarrollando una mejor comprensión de las sociedades; serán capaces de identificar los elementos de orden social y reflexionar su utilidad en la sociedad, así como valorar la capacidad normativa y transformadora de la razón para construir una sociedad más justa; serán capaces de apreciar los vínculos y diferencias que existen entre los diversos elementos que constituyen la cultura; de argumentar de modo coherente el propio pensamiento, confrontándolo con otras posiciones; y también de analizar y criticar la propia conducta en base a principios éticos para desarrollar una postura que le permita ser tolerante ante los demás.

Esta materia se ubica dentro del programa de las humanidades que centran su actuar en el hombre mismo. La materia de ética se relaciona prácticamente con todas aquellas materias cuyo objeto de estudio sea el hombre: el derecho, la política, la historia, la sociología, las relaciones humanas. Su importancia radica en que, con ella, la humanidad a futuro es posible, sin ella, la anarquía social desborda todo actuar. De esta manera, el estudiante tendrá a su disposición una herramienta fundamental para el análisis de su propia conducta.

3. Competencias a desarrollar

Competencias genéricas que se atienden:

CGSyC 1. Se conoce y valora a sí mismo como un ser en desarrollo que asume la responsabilidad de sus actos y define sus propias metas en función de un proyecto de vida.

CGSyC 3. Se reconoce como un ser social y asume una perspectiva ética, reflexiva y de compromiso hacia el bien común.

	UNIDAD DE APRENDIZAJE 1 (30 HORAS TOTALES)
--	--

Competencias disciplinares básicas que se atienden	Subcompetencias	
	Saberes procedimentales	Saberes declarativos
AMBITO CONCEPTUAL		
Interpreta de manera crítica y reflexiva el mundo social e individual a través de la construcción de redes de conceptos.	<ul style="list-style-type: none"> Identifica las diversas acepciones de los términos ética y moral y establece semejanzas y diferencias. 	<ul style="list-style-type: none"> La ética y la moral.
	<ul style="list-style-type: none"> Reconoce la naturaleza compleja del hombre y su condición de ente supranatural. 	<ul style="list-style-type: none"> Antropología filosófica.
	<ul style="list-style-type: none"> Asume su dimensión ética como condición esencial para la toma de decisiones. 	<ul style="list-style-type: none"> Los elementos constitutivos de la conciencia moral: La voluntad. La conciencia moral.
	<ul style="list-style-type: none"> Analiza las bases que sustentan el estudio de los valores en la conducta humana. 	<ul style="list-style-type: none"> Juicios de valor, diferenciación entre juicios de derecho y juicios de hecho.
AMBITO DISCURSIVO		
Utiliza de manera eficiente el lenguaje de las distintas disciplinas sociales y humanistas.	<ul style="list-style-type: none"> Comunica de forma oral y escrita sus reflexiones acerca de los problemas morales que le atañen tanto en su individualidad como en su contexto social. 	<ul style="list-style-type: none"> La realidad humana y el mundo natural.
AMBITO DE LA ACCIÓN		
Transfiere sus comprensiones teóricas a situaciones de la vida cotidiana.	<ul style="list-style-type: none"> Reconoce al otro como límite de su libertad y actúa en consecuencia. 	<ul style="list-style-type: none"> Libertad ontológica y libertad situada.
	<ul style="list-style-type: none"> Jerarquiza su propio código de conducta y lo aplica en su quehacer diario. 	<ul style="list-style-type: none"> Los valores y su jerarquización.
Propone acciones de mejora en lo individual y colectivo a partir de la	<ul style="list-style-type: none"> Genera proyectos a partir de su ser ético y moral, que le permitan desarrollarse en lo individual para construir una mejor sociedad. 	<ul style="list-style-type: none"> Ontología del Hombre Voluntad autónoma y voluntad heterónoma.

integración de sus saberes.		
AMBITO DE LA REFLEXIÓN		
<p>Ética Se reconoce como un ser biopsicosocial que aporta tanto al bienestar de su comunidad como al propio, con iniciativas de mejora.</p>	<ul style="list-style-type: none"> ▪ Asume la responsabilidad de sus actos a partir de la concepción de sí mismo como un individuo moral. 	<ul style="list-style-type: none"> ▪ La relación individuo-sociedad.
<p>Epistemológica Reflexiona sobre los distintos paradigmas y el carácter histórico y tentativo de las ciencias sociales y humanista, así como en la interdisciplinariedad y multidisciplinariedad.</p>	<ul style="list-style-type: none"> ▪ Comprende que el pensamiento ético se ha modificado con la historia y la sociedad. 	<ul style="list-style-type: none"> ▪ La ética y su influencia en el quehacer humano.
<p>Metacognitiva. Reflexiona sobre la forma en la que construye su propio conocimiento</p>	<ul style="list-style-type: none"> ▪ Valora a la Ética como rama práctica de la filosofía que le permite responsabilizarse de sus actos humanos. 	<ul style="list-style-type: none"> ▪ Importancia de la Ética
	<ul style="list-style-type: none"> ▪ Construye su propio marco axiológico con base a los principios éticos y morales que ha adquirido a lo largo de su existencia. 	<ul style="list-style-type: none"> ▪ Los valores y su jerarquización.
Competencias disciplinares básicas que se atienden	UNIDAD DE APRENDIZAJE 2 (50 HORAS TOTALES)	
	Subcompetencias	
	Saberes procedimentales	Saberes declarativos

AMBITO CONCEPTUAL		
<p>Interpreta de manera crítica y reflexiva el mundo social e individual a través de la construcción de redes de conceptos.</p>	<ul style="list-style-type: none"> Reconoce las distintas aportaciones de algunas corrientes éticas en torno a la problemática moral de todo ser humano. 	<ul style="list-style-type: none"> Teorías éticas: Hedonismo y eudemonismo La ética formal del deber El vitalismo El pragmatismo El existencialismo La ética discursiva.
AMBITO DISCURSIVO		
<p>Utiliza de manera eficiente el lenguaje de las distintas disciplinas sociales y humanistas.</p>	<ul style="list-style-type: none"> Discurre oralmente el alcance teórico de las diversas propuestas filosóficas de la reflexión moral. 	<ul style="list-style-type: none"> Teorías éticas: Hedonismo y eudemonismo La ética formal del deber El vitalismo El pragmatismo El existencialismo La ética discursiva.
AMBITO DE LA ACCIÓN		
<p>Transfiere sus comprensiones teóricas a situaciones de la vida cotidiana.</p>	<ul style="list-style-type: none"> Justifica de manera racional una postura personal en torno a un problema moral contemporáneo 	<ul style="list-style-type: none"> Problemas morales actuales: De la sexualidad De la vida Socio-económico-político Ambientales.
<p>Propone acciones de mejora en lo individual y colectivo a partir de la integración de sus saberes.</p>	<ul style="list-style-type: none"> Ofrece opciones de solución a problemas de orden social que nos incumben como colectividad. 	<ul style="list-style-type: none"> Problemas morales actuales: De la sexualidad De la vida Socio-económico-político Ambientales.
AMBITO DE LA REFLEXIÓN		

<p>Epistemológica</p> <p>Reflexiona sobre los distintos paradigmas y el carácter histórico y tentativo de las ciencias sociales y humanista, así como en la interdisciplinariedad y multidisciplinariedad.</p>	<ul style="list-style-type: none"> ▪ Relaciona y valora a la Ética con otros ámbitos de la actividad humana en la construcción de las sociedades actuales. 	<ul style="list-style-type: none"> ▪ La existencia humana y la problemática moral.
<p>Ética</p> <p>Valora las aportaciones de las ciencias sociales y humanistas a la comprensión de la conducta individual y colectiva.</p>	<ul style="list-style-type: none"> ▪ Utiliza conscientemente los principios éticos que aportan las diferentes posturas éticas para enfrentar problemas de la sociedad contemporánea, y con base en ello elegir su estilo de vida. 	<ul style="list-style-type: none"> ▪ Teorías éticas y problemas morales actuales.
	<ul style="list-style-type: none"> ▪ Analiza la imbricación existente entre las distintas visiones religiosas del mundo con la perspectiva racional de la ética, para universalizar la pertinencia de una ética mundial basada en principios. 	<ul style="list-style-type: none"> ▪ Ética y derechos humanos.
<p>Se reconoce como un ser biopsicosocial que aporta tanto al bienestar de su comunidad como al propio, con iniciativas de mejora.</p>	<ul style="list-style-type: none"> ▪ Brinda razones suficientemente sustentadas a dilemas que requieren del consenso público. 	<ul style="list-style-type: none"> ▪ Dilemas morales a partir de los problemas morales actuales ya revisados.

4. Metodología de enseñanza

El curso de ética se desarrolla en la modalidad presencial, lo que implica trabajo colaborativo e individual. Para el desarrollo de las competencias, genéricas y disciplinares, se han diseñado subcompetencias, que serán

abordadas mediante el uso de las siguientes metodologías activas: el Método de Caso, es una invitación a solucionar un conflicto de la vida cotidiana que gira en torno a los intereses de todo hombre y el Método de Proyectos que se empleará para redactar un ensayo argumentativo y propositivo sobre un dilema moral contemporáneo.

El profesor ofrecerá orientaciones para facilitar y orientar el desarrollo y la mejora de las evidencias de aprendizaje que elaborarán los estudiantes, con la consigna de ofrecer retroalimentación de forma constante a los trabajos y actividades realizadas, con el objetivo final de coadyuvar al estudiante a obtener las competencias planteadas. Para ellos se usarán recursos didácticos básicos que apoyen el logro de las competencias del programa. Mientras que los estudiantes participarán de forma crítica en las actividades del curso con la finalidad de recobrar sus vivencias e implantar y fortalecer nuevas significaciones a las mismas y atender además a nuevas formas de trabajo.

Las competencias genéricas y disciplinares se abordarán de manera coordinada mediante el desarrollo de las diversas actividades. En este sentido, algunos de los recursos didácticos que ayudarán al desarrollo de las competencias de este curso serán: presentaciones en Power Point, foros virtuales, wikis cibernéticos, blogs en Internet, mapas conceptuales y cognitivos, síntesis de lecturas, etcétera. Además se manejarán los recursos de apoyo que se consideren oportunos para responder a las situaciones diversas no previstas en la planeación.

5. Evaluación de competencias

La evaluación del curso estará conformada de tres componentes: Evaluación diagnóstica, Evaluación formativa o continua y Evaluación sumativa.

La Evaluación diagnóstica tiene una función exploratoria en cuanto a los conocimientos, valores, actitudes y perspectivas de los estudiantes. Se efectuará al inicio del curso y al inicio de cada unidad, por lo que tendremos tres evaluaciones de diagnóstico. No tienen ningún valor sumativo. Serán cuestionarios sobre la generalidad del acto moral, sobre los conceptos básicos de la ética, y sobre las diversas formas de enfrentar al mundo con los principios éticos. La Evaluación formativa o continua va a estar dada por la elaboración constante del portafolio, de la cual se llevarán a cabo revisiones periódicas, una vez a la semana; y tendrá un valor en puntos que se señalan en el cuadro de contenido que es la matriz de evaluación general. Se implementará un proceso de autoevaluación y coevaluación que involucrará a los estudiantes en su propia formación. Por último, la Evaluación sumativa será la que incluya los valores de cada una de las actividades marcadas en el cuadro siguiente, y que tendrían como finalidad la promoción del estudiante para aprobar la materia o no aprobarla. Las evidencias de desempeño, así como las producciones se fijan también en la matriz de evaluación general.

CRITERIO DE DESEMPEÑO	EVIDENCIAS DE APRENDIZAJE	PONDERACION
	Producciones y desempeños	
El estudiante, en sus desempeños, Aplica de manera reflexiva, crítica y sistemática la lógica del proceso de investigación filosófica, al tiempo que	Construcción sistematizada de un portafolio que contenga los productos que se solicitan a lo largo de todo el proceso educativo,	60% Del cual: Los criterios que se tomarán en cuenta para la evaluación serán:

<p>planifica adecuadamente estrategias de aprendizaje para autorregular su proceso de construcción del conocimiento.</p>	<p>con los criterios de desempeño para el mismo.</p>	<ol style="list-style-type: none"> 1) Organización: 15 puntos 2) Presentación: 15 puntos 3) Contenido de las evidencias: 40 puntos 4) Desarrollo de ideas propias manifiestas en la reflexión personal: 20 puntos 5) Exposición de los contenidos: 10 puntos. <p>Total 100. → 60 puntos.</p>
<p>El estudiante, en la construcción de sus redes conceptuales teóricas, desarrolla procesos de conocimiento, meta conocimiento, autogestión, regulación y autocrítica para la mejora de su desempeño como estudiante, persona y ciudadano.</p>	<p>Elaboración de dos exámenes escritos objetivos. La evaluación será cooperativa.</p>	<p>40 %</p> <p>De los cuales:</p> <p>Para los contenidos teóricos de la primera unidad: 20 pts</p> <p>Para los de la segunda unidad: 20 pts</p> <p>Total 40 pts → 40 puntos.</p>
		<p>Totales:</p> <p>Portafolios: 60</p> <p>Exámenes: 40</p>

Anexo 4: Diagrama de la línea de investigación.

Diagrama: Línea de Investigación, articulación de las variables.

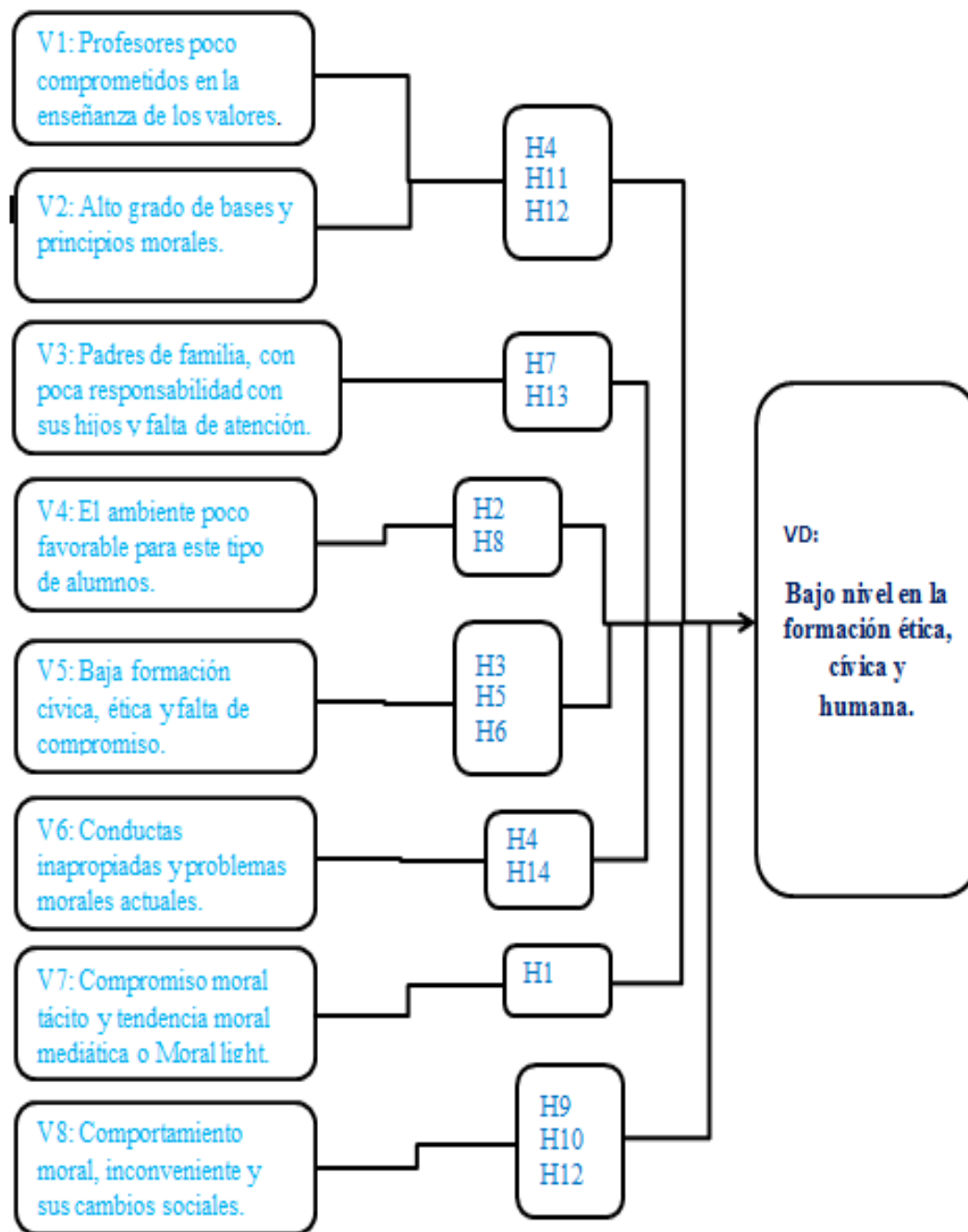

Fuente: elaboración propia